

**ČESKÝ
ANTIQUARIÁT**



**16. aukce
9. prosince 2000, 10 hod.
MÁNES**

PŘEHLED KATALOGU A PROGRAM AUKCE

AUCTION PROGRAM

I.	Knihy a obálky - Books and wrappers	1
II.	Bratři Čapkové - Čapek 's brothers	64
III.	Fotografie - Photography	90
IV.	Avantgarda - Avant-garde	120

pauza po položce č. 149

	Avantgarda - pokr.	150
V.	Knihy pro děti - Children 's books	190
VI.	Výtvarné umění - Art	216
VII.	Bibliofilie - Bibliophily	266

pauza po položce č. 303

	Bibliofilie - pokr.	304
VIII.	Erotika - Erotic	357
IX.	Místopis - Region studies	397
X.	Varia	423 - 455

Ukončení aukce

XIII. pražské aukční dny
The Thirteenth Prague Auction Days



160 00 Praha 6, Bubenečská 9
tel./fax: + 420 2 2431 8713

16. aukce

knihy, fotografie, avantgarda, umění
garde,
bibliofilie, erotika

**sobota 9. prosince
v 10 hod.**

The Sixteenth auction

books, photography, avant-
art, bibliophily, erotic

**Saturday, December 9 th.
10 a.m.**

Výstava

čtvrtek 7. 12., 11 - 18 hod.

pátek 8. 12., 10 - 16 hod.

Exhibition

Thursday, Dec. 7 th. 11 a.m. - 6 p.m.

Friday, Dec. 8 th. 10 a.m. - 4 p.m.

Mánes restaurant

Masarykovo nábřeží 250, Praha 1

XIII. pražské aukční dny zahajují v sobotu 8. 12. v 18 hod. aukcí Antikvariátu Prošek
a končí 9. 12. v 17 hod. aukcí Antikvariát Dlážděná.

Information

All items will be auctioned by lot as described and numbered in the catalogue.

During the auction there will be several breaks, during which payment must be made on all items purchased up until that point. The purchase price paid by the successful bidder shall be the sum of the final bid plus a premium of 10 % (the sum will be rounded up to the nearest 10 crowns). All prices are figured in Czech currency. The auction agency will provide receipts for all items which are paid for.

Unless previous arrangements are made with the auction agency, all lots which are not paid for during these breaks in the auction will be put back up for sale at the beginning of the next section. Arrangements can be made to pay for all your purchases after the auction on the day of the sale.

Advance and absentee bids can be sent to the auction agency. All bids received prior to the auction will be executed fairly to the best advantage of the bidder. Bids may be sent by mail or faxed, but must be received in sufficient time before the auction.

In the event of several advance bids for the same lot, the bidding will begin with the second highest bid received.

The manner in which increments during the auction will increase are as follows: 20 Kč to 400, then 50 Kč to 1 000, 100 Kč to 4 000, 500 Kč to 10 000, 1 000 Kč to 20 000, 2 000 Kč to 50 000 and 5 000 Kč thereafter. All items may be viewed during the exhibition prior to the auction.

This catalogue also serves as your entry ticket for the auction. However, bidding will be conducted by bidding number, participants in the sale will be required to leave 100 Kč deposit in order to receive their paddle.

1. 5. 2000

A T A - aukční agentura
Český antikvariát

Výňatek z dražebního řádu

Na základě žádostí vlastníků dražených věcí a v souladu se zák. 26/2000 Sb. pořádá ATA-Český antikvariát veřejnou dobrovolnou dražbu, jejíž průběh se řídí ust. tohoto dražebního řádu, jehož úplné znění je vyvěšeno v místě konání dražby.

Účast na dražbě je možná jen pro držitele aukčního katalogu a je vázána kapacitou sálu. Věci jsou draženy v pořadí stanoveném v katalogu. Každý z účastníků může po složení zálohy obdržet dražební číslo.

Vyšším podáním / příhozem / se rozumí viditelné zvednutí dražebního čísla. Příhozy se počítají takto: 20 Kč do ceny 400 Kč, 50 Kč do ceny 1 000 Kč, 100Kč do ceny 4 000Kč, 500Kč do 10 000 Kč, 1 000 Kč do ceny 20 000 Kč, 2 000Kč do 50 000 Kč a 5 000 Kč činí příhoz od 50 000 Kč.

Dražba se koná s přestávkami. V jejich průběhu jsou vydražitelé povinni uhradit své finanční závazky. Není-li v této době věc vydražitelem zaplacená, je agentura povinna dražit tuto věc znovu coby residuum, není-li však mezi účastníky předem dohodnuto jinak. Kterýkoli z účastníků dražby může agenturu požádat o nové vyvolání věci (té které položky), nebyla-li tato v předcházejícím kole vydražena. Vydražitel je povinen uhradit v dražbě dosaženou cenu spolu s aukční provísí činící 10% z dosažené ceny věci.

V případě osobní nepřítomnosti se může zájemce nechat zastoupit na základě plné moci agenturou, a to tak, že jí předá své limity. Obdrží-li agentura k téže katalogové položce více limitů, začíná licitátor dražbu od druhého nejvyššího limitu zvýšeného o jeden příhoz. Tato skutečnost bude veřejně oznámena vždy při vyvolání každé dotčené položky.

Během konání výstavy i dražby jsou všechny přítomné osoby povinny se podřídit všem opatřením agentury podniknutým na ochranu prezentovaných věcí.

Věci lze reklamovat jen do okamžiku jejich převzetí vydražitelem.

1. 5. 2000

ATA - Aukční agentura
Český antikvariát

Rejstřík – Index

- Aleš, Mikoláš 397
Anderle, Jiří 297, 302
Apollinaire, Guillaume 67, 142
Aretino, Pietro 370, 371
Aretz, Kurt Paul 380
Archipenko 133
d' Aurevilly, J.B. 267
- Babler, Otto F. 268
Bahna, Vlado 183
Balzac, Honoré de 31, 376
Bandello, M. 372
Baruch, Josef 289
Bauch, Jan 279, 364-366
Bayros, Franz v. 375, 377
Bednář, Kamil 52, 53
Bechetoille, R.S. 350
Benda, Jaroslav 24, 273
Benka, Martin 232
Bezruč, Petr 269
Bidlo, František 387
Biebl, Konstantin 79, 159
Bílek, František 235, 272, 274, 282, 283
Blake, William 270
Bonard, Pierre 294,
Bonta, János 125,
Born, Adolf 263-265
Bouda, Cyril 197, 245, 246
Bradáč, Ludvík 271, 281, 354
Braunerová, Zdenka 245, 246, 308
Brod, Max 426
Brousek, J. 278
Brömse, August 255
Brunner, V.H. 346, 387
Březina, Otakar 272-274
Buben, Jindřich 211
Bureš, Miroslav 275, 276
Büngener, Mariza 310
- Carco, Francis 278,
Castro, Eugenio 277
Caylus, Philipe Graf 375
Cifra, Ján 102
Coubine, Otakar 55, 262
- Čapek, Josef 64-90, 129, 337,
Čapek, Josef 203
Čapek, Karel 31, 75, 81, 86, 90
Čapková, Helena 83
Čech, B. 225
Čech, Svatopluk 11, 222, 223
Čivrný, Lumír 279
- Defoe, Daniel 209, 210, 280
Delluc, Louis 132
Deml, Jakub 281-283
Deverius 374, 392
Dillinger, Petr 313
Diviš, Alén 237
Doebelin, Alfred 163
Drtíkol, František 93, 108
Dubrovská, Tereza 284
Duhamel, Georges 72
Dvořák, Arno 285
Dyk, Viktor 15, 286
Dyrynk, Karel 27, 349
- Ehm, Josef 102
Eliáš, Oldřich 444
Erben, K.J. 287
Erenburg, Ilja 31
- Fábry, Rudolf 176-178
Fára, Libor 110-112
Faukner, Rudolf 213
Feyfar, Zdenko 96, 102
Fiala, Emerich 290
Fiala, Václav 247
Fikar, Ladislav 56
Filla, Emil 128, 291
Firdausí 292
Flaubert, Gustave 64
Flenykö, Petr 29
Florian, Michael 317
France, Anatol 68
Frinta, Emanuel 164
Fulla, L'udo 175, 189
Funke, Jaromír 107
Führich, Josef 218
- Galanda, Mikuláš 174, 180, 189
Garnett, David 71
- Gašpar, Tido J. 176
Gauguin, Paul 243, 293
Gautier, Judith 379
Gellner, František 16, 17
Gende-Rote, Valerij 112
Gide, André 294
Goethe, J. W. 74
Gottwald, Klement 95, 117
Gruss, Jaroslav 315
Gwerk, Edmond 182
- Hájek, Karel 95, 116, 117
Hák, Miroslav 101
Hála, Rudolf 8, 330
Halas, František 295
Hanzl, Josef 4
Hanačík, Otakar 336
Hašková, Jarmila 205
Havel, Václav 297
Havlíček, Borovský, Karel 298
Heartfield, John 242
Hendrych, Jaroslav 299
Herben, Jan 166
Herman, Karel 199
Hirsch, I. 432
Hlaváček, Karel 244, 300, 301
Hlavsa, Vladimír 47
Hoffmeister, Adolf 126, 129, 145, 146
Hochman, Josef 41, 55
Holan, Emil 119
Holan, Vladimír 41- 48, 322
Holeček, Josef 424
Hora, Josef 10, 73
Horák, Jiří 198
Horváth, Ivan 180
Hrabal, Bohumil 59, 302
Hrdina, Adolf 191
Hrubín, František 303
Hruška E.A. 298, 391, 407
Hudeček, František 56, 247
Hus, Jan 304
- Chagall, Marc 248
Chlebeček, Antonín 17
- Jacob, Max 306

- Janák, Pavel 128
 Janeček, Ota 369
 Jaroň, Karol 179
 Jelínek, Ant. 304, 345
 Jenčík, Jiří 100
 Jeníček, Jiří 116
 Jiřincová, Ludmila 53, 247, 259, 332
 John, Jiří 40
 Jungmann, Josef 1
 Junk, Rudolf 266
 Jurkovič, Dušan 121
- Kaláb, F. 149
 Kaláb, Method 56, 197, 284, 319, 343, 345
 Kalužný, Ivan 196
 Kandinskij 248
 Kaplický, Josef 46
 Karásek, Jiří ze Lvovic 19-21, 308
 Kautsky, Karl 130
 Kincl, T.J. 208
 Klemm, Walther 280
 Klicman, Miloš 288, 314, 339, 342
 Klíma, Ladislav 134
 Klír, Svatopluk 22, 23, 275, 282, 340, 379
 Kobliha, František 19, 20, 244, 246, 258, 321, 327, 351
 Kočí, J. 333
 Kolář, Jiří 57, 101
 Kolář, Václav 109
 Koller, Jan 31
 Konopiská, Eliška 48
 Konůpek, Jan 28, 275, 287, 312, 319, 323
 Kopta, Josef 84
 Kostolný, Andrej 179
 Kotík, Jan 52
 Kotík, Pravoslav 325
 Kouřil, Miroslav 149
 Kožík, František 118
 Král, Jiří 420
 Kratochvíl, Zdeněk 128
 Krška, Václav 313
 Kubašta, Vojtěch 206, 207
 Kupčok, Lubomír 182-185
 Kupka, František 11-14, 55, 216, 256, 309
- Kuščynskij, Taras 59
 Kybalová, Ludmila 419
 Kysela, František 304, 316, 331
- Lada, Josef 26, 129, 200-202
 Lander, Richard 344
 Lausmann, Jan 111
 Lautreamont 145
 Leblanc, Maurice 108
 Lebrau, Jean 315
 Lemort, Henry 390
 Lermontov, M. J. 318
 Lhoták, Kamil 158, 213, 214, 324
 Liesler, Josef 54, 330
 Loos, Adolf 122
 Louys, Pierre 314
- Mac Callum, T. W. 429
 Mac Orlan, Pierre 76
 Mácha, K. H. 2-9, 140
 Machar, J. S. 12-14, 319
 Majakovskij, Vladimír 160
 Majmonides 432
 Malevič 248
 Mallarmé, Stéphane 320
 Manet, Edouard 320
 Marek, Josef 329, 341
 Marešová, Milada 268
 Mašek, Václav 50, 51, 160, 267
 Mathesius, Bohumil 78
 Maupassant, Guy de 377
 Mazanec, Antonín 29
 Medek, Rudolf 321
 Mickiewicz, Adam 32
 Minář, Karel 311
 Miškovská, Mirka 161
 Mizera, Ota 161
 Moholy-Nagy, Laszlo 103
 Morand, Paul 50, 51
 Moravec, Alois 34
 Mrkvička, Otakar 66, 131, 384
 Mudroch, Jan 188
 Mucha, Alfons 219 - 227
 Musset, Alfred de 392
 Muzika, František 42, 44, 45, 129, 162
 Müller, F.J. 158, 279
- Nauman, Arno 246, 334
 Nechvátal, František 54, 147-149
 Neruda, Jan 324
 Neumann, S.K. 69
 Nezval, Vítězslav 150-158
 Nizámí 296
 Novák, N. 199
 Novotný, Oldřich 323
 Novotný, Otakar 123
 Nový, Karel 77
- Obrátil, K.J. 360
 Obrtel, Vít 151
 Olbracht, Ivan 25
 Oliva, Viktor
 Opolský, Jan 18, 325
 Ovidius, Naso Publius 369
- Panuška, Jaroslav 194
 Paša, Míla 211
 Pavelka, František 359
 Pegrassi, Miro 275
 Pecháček, Jaroslav 305
 Péladan, Josephin 327
 Peške 195
 Petr, František 172
 Petr, František 285
 Petrák, Alois 218
 Picasso, Pablo 261
 Pick, Otto 427, 428
 Plicka, Karol 104
 Poe, Edgar, Allan 329, 330
 Poláček, Karel 30
 Poničan, Ján 181
 Popera, E.J. 333
 Preissig, Vojtěch 15, 194, 209, 210, 238, 250, 251, 269, 290, 334, 349, 352
 Procházka, Antonín 5
 Procházka, F.S. 335
 Prošek, Josef 99
 Protopopov, Sergej 183
 Przybyszewski, Stanislaw 336
- Rabas, Václav 235
 Rabenstein, Emil 389
 Rada, Vlastimil 231
 Rachilde 85
 Rambousek, Jan 245

Rázus, Martin 174
Régnier, Henri de 339
Reisel, Vladimír 188
Reichmann, Vilém 110
Rejsek, Josef 296
Rélink, Karel 441, 442
Renaud, Suzanne 338
Reynek, Bohuslav 61, 276, 315, 337, 338, 350
Rilke, Reiner Maria 62, 63, 340
Rimbaud, J. A. 341
Rodčenko 248
Rodenbach, Georges 342
Roche-Maxonová, Jeanne 58
Rolland, Romain 141
Rossetti, Dante Gabriel 323
Rossmann, Zdeněk 52, 147, 148
Royer, L. Ch. 383
Röhling, Vladimír 372
Růžička, Antonín 363
Růžička, D.J. 100
Rybák, Josef 180, 18
Rytíř, Václav 250

Řezáč, Jan 99
Říhová, Olga 328

Sade, markýz de 384-386
Saint-Martin, Claude de 448
Sallus, Hugo 425
Sedláček, Václav 247
Seifert, Jaroslav 32-40, 87, 131
Sejček, Otakar 119
Sekora, Ondřej 204, 205
Seydl, Zdeněk 58, 215, 292, 303
Scheiner, Artuš 190, 191, 193
Schnitzer, Arthur 382
Silovský, Vladimír 246
Sinclair, Upton 167-170
Sivko, Václav 322
Skalník, Joska 59
Sklenář, Zdeněk 39, 57
Skrbek, Jaroslav 361
Slavík, Jaroslav R. 414, 415
Smatek, František 192
Sonberg, Josef 332
Souček, Ludvík 103
Soukup, Jiří 405
Spilka, Josef 344
Steiner, Hugo Prag 254

Stieglitz, Alfred 102
Stretti, Viktor 228, 247
Stretti-Zamponi, Jaromír 245
Strnadel, Antonín 148
Ströminger 92
Sudek, Josef 105, 106
Sula, Pavel 88
Sutnar, Ladislav 116, 164-173
Svátek, Luboš 98
Svolinský, Karel 3, 9, 32, 33, 36, 38, 343
Swinburne, Charles A.: 378

Šerých, Jaroslav 61
Šíma, Josef 54, 303
Šimon, T.F. 245, 284, 347
Škampa, Alois 219,
Šrámek, Fráňa 70
Štorch-Marién, Otakar 80
Štyrský, Jindřich 134-137, 152, 157, 371, 385, 387
Švabinský, Max 253, 362

Teige, Karel 66, 120, 126, 127, 132, 133, 153-155, 159
Tesař, Vladimír 47
Theer, Otakar 22, 23, 345, 346
Thiele, Vladimír 89
Tichý, František 158, 295, 301, 318
Tittelbach, Vojtěch 18, 30
Tlamich, Zdeněk 347
Toyen 138, 144, 156, 257, 371, 383, 385, 387
Trier, Walter 429
Trnka, Jiří 37, 198
Troup, Miroslav 307
Tršický, Karel 394
Tzara, Tristan 161

Vaněk, arch. 90
Vachek, Emil 165
Valenta, Edvard 27, 349
Valéry, Paul 135, 350
Vančura, Vladislav 138, 139
Váchal, Josef 281, 348
Vichnar, Jindra 88
Vik, Karel 229, 230, 245
Vladislav, Jan 215
Voborský, František 395

Vodrážka, Jaroslav 35
Vokolek, Vladimír 60
Voleská, Marta 193
Vondrouš, J.C. 246
Vrba, Jan 413
Vrchlický, Jaroslav 351
Výskočil, Q. M. 220

Wachsmann, Alois 44
Wassermann, Jakob 88
Weiner, Richard 24
Wenig, Frank 203
Wenig, Josef 335
Whitman, Walt 352
Weisner, Arnošt 124
Weisner, Richard 35
Winter, Gustav 171

Zelenka, F.M. 353
Zeyer, Julius 354
Zíbrt, Čeněk 355
Ziková, Luisa 356
Zrzavý, Jan 6, 7, 233, 249, 260
Zweig, Arnold 164
Zykmund, Václav 326

Žák, Ladislav 120
Žákavec, František 121
Ženišek, Josef 252
Živný, Karel 349

I. Knihy a obálky – books and wrappers

1. **JUNGMANN, Josef: Slowesnost aneb Nauka o výmluwnosti...** Druhé opravené a rozmnožené vydání. Praha České Museum 1845. 834 s. Orig. plkž. vazba **500,-**
2. **MÁCHA, Karel Hynek: Máj.** Romantická báseň. Praha Šolc a Šimáček b. d. Ilustr. Viktor **Oliva**. 48 s. Váz. Vazba v černé látce, na přední desce temperou malovaná kytice. **300,-**
3. **MÁCHA, Karel Hynek: Máj.** Praha Šmidt 1940. Kresby a upr. Karel **Svolinský**. 65 s. *Podpis* Svvolinský. Cpl. vazba s orig. ob. **120,-**
4. **MÁCHA, Karel Hynek: Máj.** Praha Kropáč a Kucharský 1940. První kritické vydání a doslov uspořádal Jiří Karásek ze Lvovic. Vyzd. 6 orig. dřev. Josef **Hanzl**. 61 s. *Podpis* Karásek. Orig. clpap. vazba **180,-**
5. **MÁCHA, Karel Hynek: Máj.** Praha Družst. práce 1941. 12 kreseb Antonín **Procházka**. 69 s. Nerozřez. Orig. brož. **2**

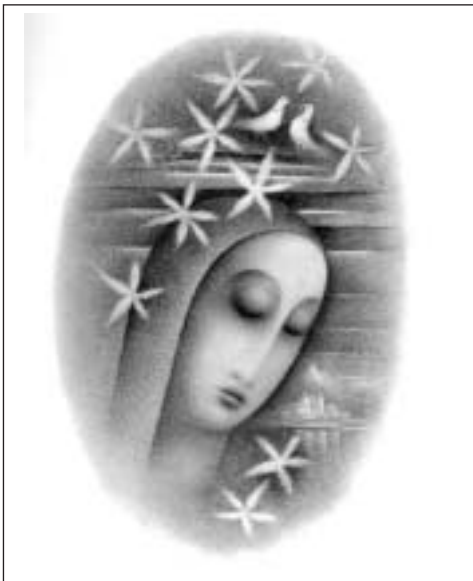

7. J. Zrzavý

6. **MÁCHA, Karel Hynek: Máj.** Praha SNKLHU 1954. Ob. a ilustr. Jan **Zrzavý**. 96 s. Cpl. vazba v orig. ob. **200,-**
7. **MÁCHA, Karel Hynek: Máj.** Praha SNDK 1964. Ilustr. Jan **Zrzavý**. 97 s. Orig. cpl. vazba
8. **MÁCHA, Karel Hynek: Máj.** Praha SNKLHU 1958. Vazba a upr. Rudolf **Hála**. 123 s. Orig. ckž. vazba v orig. pouzdře. *Kolibří vydání*. **12**
9. **Mácha, Karel Hynek/ Patero vzpomínek na K. H. Máchu.** Red. M. Novotný. Místo vyd. neved. soukr. tisk 1936. Front. a upr. Karel **Svolinský**. 25 s. Orig. brož.
10. **HORA, Josef: Máchovské variace.** Praha Borový 1945. Vyzd. 6 kresbami a upr. Karel **Svolinský**. 40 s. Nerozřez. Ex. 3/200. *Podpis* Svvolinský. Orig. brož.
11. **ČECH, Svatopluk: Hanuman.** Bajka. Praha Topič 1896. Ob. František **Kupka**. 90 s. Plkž. vazba, orig. ob. příváz. *Pozoruhodné*. **500,**
12. **MACHAR, J. S. : Čtyři knihy sonetů.** Praha Šolc a Šimáček b. d. Ob. František **Kupka**. 106 s. Orig. brož.
13. **MACHAR, J. S. : V záři hellenského slunce.** Praha Šolc a Šimáček 1922. Ob. František **Kupka**. 123 s. Orig. brož.
14. **MACHAR, J. S. : Confiteor. . . I,-III.** Praha Šolc a Šimáček 1922. Ob. František **Kupka**. 504 s. Nerozřez. Orig. brož.
15. **DYK, Viktor: Hučí jez a jiné prosy.** Praha Hejda a Tuček b. d. Ob. Vojtěch **Preissig**. 178 s. Plkž. vazba, orig. ob. příváz. *Nádherná raná práce. Vzácné*. **600,-**
16. **GELLNER, František: Nové verše.** Praha Borový 1919. Ob. a front. František **Gellner**. 78 s. Orig. brož. **300,-**

17. **GELLNER, František: Spisy II – Povídky a satiry.** Praha Borový 1927. Ob. a upr. Antonín **Chlebeček**. 457 s. Nerozřez. Orig. brož. **200,-**
18. **OPOLSKÝ, Jan: Čtení z hvězd a obelisků.** Praha Umělecká beseda 1935. Ob., kresby a upr. Vojtěch **Tittelbach**. 91 s. *Podpisy* Opolský a Tittelbach. Orig. brož. **140,-**
19. **KARÁSEK, Jiří ze Lvovic: Ostrov vyhnanců.** Básně. Praha Neumannová 1912. Ed. Čeští autoři. Ob. a vyzd. František **Kobliha**. 86 . Orig. brož. **300,-**
20. **KARÁSEK, Jiří ze Lvovic: Zazděná okna.** Básně. Praha Neumannová 1912. Ob. a vyzd. František **Kobliha**. 107 s. Orig. brož. **300,-**
21. **KARÁSEK, Jiří ze Lvovic. Anonymní dopisy čili affaire „pět spisovatelův“.** Odpověď J. Karáska. Praha Karásek 1910. 27 s. Orig. brož. **360,-**
22. **THEER, Otakar: Úzkosti a naděje.** Básně. Praha Aventinum 1924. Ob. a upr. Svatopluk **Klír**. 52 s. Ex. 112/650. Orig. brož. **160,-**
23. **THEER, OTAKAR: Všemu navzdory.** Praha Aventinum 1924. Ob. a upr. Svatopluk **Klír**. 66 s. Ex. 625/650. Orig. brož. **160,-**
24. **WEINER, Richard: Pták.** Praha Janáček b. d. Titul Jaroslav **Benda**. 54 s. Ppl. vazba. *Převzácna raná sbírka*. **1 500,-**
25. **OLBRACHT, Ivan: Obrazy ze soudobého Ruska I,-III.** Praha Borový 1920-21. 51+65+81 s. Nerozřez. Orig. brož. 3 sv. **160,-**
26. **LEDA: Zemský ráj na nebi.** Praha Petr 1926. Ob. Josef **Lada**. 181 s. Orig. brož. **300,-**
27. **VALENTA, Edvard: Z rána.** Plzeň Žikeš 1926. Upr. Karel **Dyrynk**. 53 s. Ex. 32/125. *Podpis* Valenta. Orig. brož. *Tento ex. neobsahuje litografii A. Bílka*. **240,-**
28. **WASSERMANN, Jakob: Zlato z Caxamalcy.** Praha Petr 1927. Ob. Jan **Konůpek**. 72 s. Orig. brož. **120,-**
29. **MAZANEC, Antonín: Hluboko v noci.** První verše. Praha Březina 1926. Ob. Petr **Flenykö**. 79 s. 500 ex. Orig. brož. **100,-**
30. **/Poláček, Karel/ Konvolut 2 svazků:**
– **Povídky israelského vyznání.** Praha Pokrok 1926. Dobrá četba. 76 s.
– **Život ve filmu.** Praha Pokrok 1927. Kresby Vojtěch **Tittelbach**. 79 s. Oba sv. orig. cpap. vazba **400,-**
31. **Konvolut 3 svazků Lidové knihovny Aventina**
– **K. Čapek: Skandální aféra Josefa Holouška.** Praha Aventinum 1927.
– **I. Erenburg: Dýmky.** Praha Aventinum 1924
– **H. Balzac: Chagrinová kůže.** Praha Aventinum 1925. Mír. poškoz. 3 sv. Orig. brož. **300,-**
32. **SEIFERT, Jaroslav: Podzim v Čechách 1937.** Praha Neubert 1937. Orig. barev. litografie Karel **Svolinský**. Nestr. *Podpisy* Seifert i Svolsinský. Orig. brož. **240,-**
33. **SEIFERT, Jaroslav: Vějíř Boženy Němcové.** Praha Borový 1940. Ob. a front. Karel **Svolinský**. 56 s. *Podpis* Seifert i Svolsinský. Orig. brož. **200,-**
34. **SEIFERT, Jaroslav: Malá romance o Ctiradovi a Šárce.** Praha Čin 1940. Ob. a kresby Alois **Moravec**. Nestr. *Dedikace* Seifert. Orig. brož. **300,-**
35. **SEIFERT, Jaroslav: Přílba hlíny.** Praha Práce 1948. Ob. a front. Richard **Wiesner**. 142 s. *Dedikace* Seifert. Orig. brož. **300,-**
36. **SEIFERT, Jaroslav: Kamenný most.** Praha Borový 1944. Ob. a kresby Karel **Svolinský**. 65 s. 1. vyd. *Podpisy* Seifert i Svolsinský. Orig. Brož. **240,-**



37. J. Trnka

37. SEIFERT, Jaroslav: **Maminka**. Praha ČS 1954. Ob. a barev. ilustr. Jiří Trnka. 91 s. **Podpis** Seifert. Váz. v orig. ob. 200,-

38. SEIFERT, Jaroslav: **Výměna stráží na Hradě**. Praha Naše vojsko 1947. Vyzd. Karel Svoboda. Nestr. **Podpisy** Seifert i Svoboda. Orig. brož. 200,-

39. SEIFERT, Jaroslav: **Kamenný most**. Praha Borový 1949. Ob. a upr. Zdeněk Sklenář. 162 s. **Podpis** Seifert. Váz. v orig. ob. 200,-

40. SEIFERT, Jaroslav: **Býti básníkem**. Praha ČS 1983. Ob. a ilustr. Jiří John. 105 s. **Podpis** Seifert. Váz. v orig. ob. 200,-

Následující holanovské tisky jsou opatřeny zřídka se vyskytujícími básnickými podpisy.

41. HOLAN, Vladimír: **Oblouk**. Praha Borový 1941. Ob. Josef Hochman. 45 s. **Podpis** Holan. Orig. brož. 300,-

42. HOLAN, Vladimír: **Kameni, přicházíš...** Praha Borový 1937. Ob. František Muzika. 81 s. **Podpis** Holan. Orig. brož. 300,-

43. HOLAN, Vladimír: **Září 1938**. Praha Borový 1938. 39 s. **Podpis** Holan. Orig. brož. 300,-

44. HOLAN, Vladimír: **První testament**. Praha Borový 1940. Ob. František Muzika. Front. Alois Wachsmann. 89 s. **Podpis** Holan. Orig. brož. 400,-

45. HOLAN, Vladimír: **Terežka Planetová**. Praha Borový 1944. Ob. a front. František Muzika. 39 s. **Podpis** Holan. Orig. brož. 400,-

46. HOLAN, Vladimír: **Havraním brkem**. Praha ČS 1956. Ob. a upr. Josef Kaplický. 232 s. **Podpis** Holan. Váz. v orig. ob. 300,-

47. HOLAN, Vladimír: **Asklépiovi kouta**. Verše z let 1966-67. Praha ČS 1970. Ob. Vladimír Tesař, upr. Vlad. Hlavsa. 178 s. **Podpis** Holan. Váz. v orig. ob. 340,-

48. HOLAN, Vladimír: **Tenkrát...** Praha ČS 1975. Kresby Eliška Konopiská. 138 s. **Podpis** Holan. Váz. v Orig. ob. 300,-

49. Čsl. poesie let 1918-1938. Verše. Praha Kmen 1938. 37 s. **Podpisy** Seifert, Novomeský, Závada. Orig. brož. 240,-

50. MORAND, Paul: **Otevřeno po celou noc**. Praha Aventinum 1925. Ob. Václav Mašek. 100 s. Orig. brož. 160,-

51. MORAND, Paul: **Zavřeno po celou noc**. Praha Aventinum 1925. Ob. Václav Mašek. 113 s. Orig. brož. 160,-

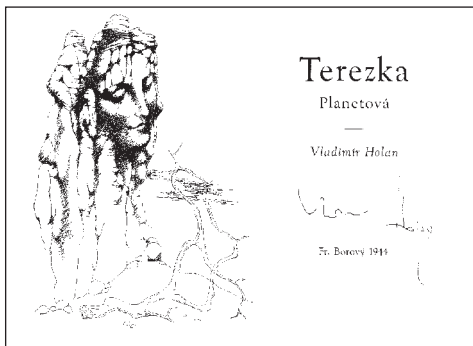

45. F. Muzika

52. BEDNÁŘ, Kamil: Kamenný pláč. Praha Čin 1939. Ob. a upr. Zdeněk **Rossmann**. Titul Jan **Kotík**. 87 s. Orig. brož. **180,-**

53. BEDNÁŘ, Kamil: Píseň lásky. Praha Petr 1944. Ob. a kresby Ludmila **Jiřincová**. Nestr. *Dedikace* Bednář, *podpis* Jiřincová. Orig. brož. **240,-**

54. NECHVÁTAL, František: Zajetí babylonské. Praha Práce 1946. Ob. Josef **Liesler**, front. Josef **Šíma**. 112 s. *Podpis* Nechvátal. Orig. brož. **400,-**

55. Křik Koruny České. F. Halas, V. Holan, J. Hora, R. Medek, J. Seifert, K. Toman. Praha Práce 1947. Předml. Josef Palivec, ob. Josef **Hochman**. Vyzd. 8 obraz. přílohami, mj. F. **Kupka**, O. **Coubine**. 44 s. *Podpisy*: 2x V. Holan //, 3x J. Seifert, J. Palivec. Orig. brož. *Unikátní exemplář*. **900,-**

56. FIKAR, Ladislav: Samotín. Praha Mladá Fronta 1945. Ob. a upr. Method **Kaláb**, kresby František **Hudeček**. 95 s. Orig. brož. **360,-**

57. KOLÁŘ, Jiří: Dny v roce. Básně 1946-1947. Praha Borový 1948. Ob. a upr. Zdeněk **Sklenář**. 110 s. Orig. brož. **1 000,-**

58. ROCHE-MAXONOVÁ, Jeanne: O polovičním kohoutovi. Praha SNDK 1962. Ob. a ilustr. Zdeněk **Seydl**. Nestr. Orig. brož. **200,-**

59. HRABAL, Bohumil: Obsluhoval jsem anglického krále. Praha Jazzová seke 1982. Ob. a upr. Joska **Skalník**. Foto autora Taras **Kučynskij**. 301 s. I. vyd. Orig. brož., mír. poškoz. **200,-**

60. VOKOLEK, Vladimír: Vyprodaný čas. Praha Vyšehrad 1949. 84 s. Nerozřez. Orig. brož. **120,-**

61. REYNEK, Bohuslav: Rty a zuby. České Budějovice Růže 1970. Ob. a front. Jaroslav **Šerých**. 50 s. *Podpis* Reynek. Volné listy v orig. ob. **240,-**

62. RILKE, Rainer Maria: Dvě pražské povídky. Praha Otto 1908. 123 s. Orig. brož. **300,-**

63. RILKE, Rainer Maria: Dvě pražské povídky. Praha Otto 1908. Dat. *dedikace* překladatele Jana Löwenbacha Dr. Ot. Fischerovi. 123 s. Orig. brož. **800,-**

II. Bratři Čapkové – Čapek's brothers

64. FLAUBERT, Gustave: Pokušení svatého Antonína. Praha Škeřík 1921. Ob. a ilustr. Josef **Čapek**. 189 s. Orig. brož. **240,-**

65. ČAPEK, Josef: Země mnoha jmen. Praha Aventinum 1923. Ob. a upr. Josef **Čapek**. 78 s. Plkž. vazba, orig. ob. příváz. **120,-**

66. ČAPEK, Josef: Umělý člověk. Ilustrovaný feuilleton. Praha Aventinum 1924. Ob. a upr. Karel **Teige** a Otakar **Mrkvička**, kresby Josef **Čapek**. 58 s. orig. brož. **240,-**

67. APOLLINAIRE, Guillaume: Kacíř & spol. Praha Symposion 1926. Ob. a 8 orig. linorytů Josef **Čapek**. 137 s. Plkž. vazba, orig. ob. příváz. **600,-**

68. FRANCE, Anatol: Povídky Jakuba kuchtíka. Praha Symposion 1922. Ob. a upr. Josef **Čapek**. 103 s. Orig. brož. *Krásný stav*. **300,-**

69. NEUMANN, S. K. : Horký van a jiné básně. /1910-1914/. Král. Vinohrady Bradáč 1918. Ob., předs. orig. linolea, orig. barev. litografie jako front. Josef **Čapek**. 38 s. *Podpis* Neumann. Orig. pap. vazba. *Velmi dobrý ex.* **4 000,-**

70. ŠRÁMEK, Fráňa: Života bído přec tě mám rád. První básně 1900-1906. Praha Ústřed. student. nakl. 1924. Ob. Josef **Čapek**. 43 s. Orig. brož. **200,-**

71. GARNETT, David: Člověk v zoologické zahradě. Praha Čin 1925. Ob.

Josef Čapek. 102 s. Orig. brož., mír. poškoz. 160,-

72. **DUHAMEL, Georges: Tři rozhovory.** Praha Aventinum 1921. Ob. a upr. Josef Čapek. 82 s., část. nerozřez. Orig. brož., mír. poškoz. 140,-

73. **HORA, Josef: Probuzení.** Prosy. Praha Aventinum 1925. Ob. a upr. Josef Čapek. 111 s. Tento ex. z předn. 50, není očíslován. Razítko a podpis na titulu bez souvislosti. Orig. brož. 180,-

74. **GOETHE, J. W. von: Římské elegie – Benátské epigramy.** Praha Symposion 1921. Ob. a upr. Josef Čapek. 65 s. Orig. brož. 200,-

75. **Prospekt ke knize ČAPEK, Karel: Das Jahr des Gärtners.** Berlin Cassirer b. d. Leták o 8 stránkách. 4 kresby Josef Čapek. 100,-

76. **MAC ORLAN, Pierre: Přístav mrtvých vod.** Praha Aventinum 1927. Ob. a upr. Josef Čapek. 54 s. Orig. brož. 260,-

77. **NOVÝ, Karel: Městečko Raňkov.** Praha Čin 1927. Ob. Josef Čapek. 229 s. Nerozřez. Orig. brož., mír. poškoz. *Vzácné.* 360,-

78. **/Mathesius, Bohumil/ Černá věž a zelený džbán.** Praha Aventinum 1925. Ob. a upr. Josef Čapek. 51 s. Ex. 86/600. Na patitulu dedikace bez souvislosti. Orig. brož. 200,-

79. **BIEBL, Konstantin: Zlatými řetězy.** Praha Čin 1926. Ob., titul a 3 celostr. orig. lino Josef Čapek. 48 s. Ex. č. 318. Orig. brož. poškoz. skvrnami od vody, Orig. linolea / Škály, Vlny, Barvy / zcela intaktní. *Nádherné orig. grafické listy.* 3 600,-

80. **ŠTORCH-MARIEN, Otakar: Hlomožné ticho a jiné příběhy.** Praha Aventinum 1920. Ob. / orig. linoleum /, kresby a upr. Josef Čapek. 103 s. Orig. brož. 300,-

81. **ČAPEK, Karel: Boží muka.** Kniha novel. Praha Aventinum 1924. Ob. a upr. Josef Čapek. 108 s. Orig. brož. 300,-

82. **ČAPEK, Josef: Nejskromnější umění.** Praha Aventinum 1920. Ob., upr. a foto Josef Čapek. 68 s. Orig. brož. 300,-

83. **ČAPKOVÁ, Helena: Kolébka.** Praha Aventinum 1922. Ob. a ilustr. Josef Čapek. 70 s. Orig. brož., vzadu mír. poškoz. 240,-

84. **KOPTA, Josef: Hlídač č. 47.** Praha Čin 1926. Ob. Josef Čapek. 196 s. Orig. brož. 200,-

85. **RACHILDE: Krvavá ironie.** Praha Aventinum 1921. Ob. a upr. Josef Čapek. 193 s. Orig. brož. 180,-

86. **ČAPEK, Karel: Anglické listy.** Praha Aventinum 1927. Ilustr. Karel Čapek, ob. a upr. Josef Čapek. IV. vydání. 106 s. Orig. brož. 180,-

87. **SEIFERT, Jaroslav: Osm dní.** Praha Melantrich b. d. Vyzd. Josef Čapek. Nestr. Nerozřez. Orig. brož. 240,-

88. **SULA, Pavel: Letňáskové.** Knižka z prázdnin. Praha Šmidt 1948. Kresby Josef Čapek. Upr. Jindra Vichnar. 228 s. Orig. ppl. vazba. *Mnoho celostr. ilustr.* 200,-

89. **THIELE, Vladimír: Josef Čapek a kniha.** Soupis knižní grafiky. Praha NČVU 1958. 290 s. Váz. v orig. ob. 400,-

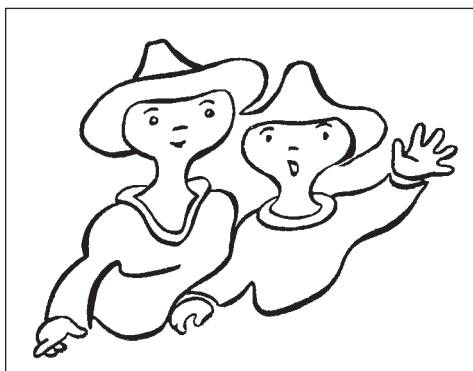

88. J. Čapek

III. Fotografie - Photography

90. arch. J. VANĚK: Portrét bratří Čapků 1928. Fotografie 290 x 235. Sign. LD tuší a na rubu razítkem atelieru. *Přiloženo: Opelík, Jiří: Karel Čapek ve fotografii. Středočes. nakl. 1991. Zde fotografie reprodukována - str. 80. Vaněk's photo is reproduced in the book which we sell together here.* **5 000,-**

91. MANGER: Plukovník Mollari. Oválná fotografie 190 x 150 nalepená na polokartonu. PD razítko Manger OB Dům Novák, Praha. *Dedikace a podpis* Mollariho, dat. 1916. *Plukovník Mollari, rodem Ital, za I. svět. války velitel vojenského doplňovacího útvaru v kasárnách v Praze na Pohořelci. Zachránil řadu českých mužů od válečné fronty.* **750,-**

92. STRŮMINGER: Lída Baarová. Fotografie 230 x 170. Nedat. Sign. PD slepotisk. razítkem., mír. poškoz. **400,-**

93. /Drtikol, František/ : Portrét mladé ženy. 1931. Fotografie 138 x 85. Sign. PD slepotisk. razítkem Drtikol & spol. Praha **260,-**

94. Anonym: Tommy Dale, „der Teufelsjunge“. Fotografie 230 x 170. *Dedikace* v němčině *podpis* Tommy Dale, dat. Prag 14. 4. 1940. **400,-**

95. HÁJEK, Karel: Portrét Klementa Gottwalda s dýmkou. Nedat. Fotografie 290 x 230. Sign. PD tužkou „foto Hájek“ Reprod. pod pol. 117 **1 500,-**

96. (Feyfar Zdenko) Konvolut 2 fotografií:

1 - Karlštejn. Nedat., fotografie 230 x 165. Sign. razítkem na rubu.

2 - Hradčany. Nedat., fotografie 240 x 300. Sign. perem PD Feyfar, poškoz. 2 foto. **900,-**

97. Anonym: Akt ležící v interiéru. Fotografie 180 x 240. /Zač. 60. let/. **1 500,-**

98. /Svátek, Luboš/: Populární zpěvačka Marta Kubišová. Praha Pressfoto 1969. Fotografie 295 x 207. *Podpis* Kubišová a *dedikace* dat. 20. 6. 1984. **180,-**

99. ŘEZÁČ, Jan: Josef Prošek. Praha SNKLHU 1962. Umělecká fotografie sv. 16. 18 s. textu, 60 foto. Orig. brož. **320,-**

100. JENČÍK, Jiří: D. J. Růžička. Praha SNKLHU 1959. Ed. Umělecká fotografie sv. 3. 20 s. textu, 64 foto. Orig. brož. **600,-**

101. KOLÁŘ, Jiří: Miroslav Hák. Praha SNKLHU 1959. Ed. Umělecká fotografie sv. 2. 21 s. textu, 60 foto Miroslav Hák. Orig. brož. *Good condition.* **600,-**

102. Konvolut 4 sv. edice Umělecká fotografie:

- **Josef Ehm.** Text J. Mašín. Praha SNKLHU 1961. 15 s. textu, 63 foto. Orig. brož.

- **Ján Cifra.** Text J. Boček. Praha SNKLHU 1962. 20 s. textu, 52 foto. Orig. brož.

- **Zdenko Feyfar.** Text L. Souček. Praha Odeon 1980. 26 s. textu, 88 foto. Orig. brož.

- **Alfred Stieglitz.** Text A. Dufek. Praha Odeon 1980. 174 s. 85 foto. Orig. brož. 4sv. **1 000,-**

103. SOUČEK, Ludvík: László Moholy-Nagy. Praha SNKLHU 1965. Ed. Umělecká fotografie sv. 27. 41 s. textu, 64 fotografií. orig. brož. **400,-**

104. PLICKA, Karol: Slovensko. Text Laco Novomeský. Turč. Sv. Martin Matica Slovenská 1949. 224 fotografií Karol Plicka. Váz. v orig. ob. **500,-**

105. SUDEK, Josef: Praha panoramatická. Praha SNKLHU 1959. 285 foto hlubotiskem Josef Sudek. Orig. cpl. vazba **1 800,-**

106. SUDEK, Josef: Prague baroque. Praha Borový 1938. Upr. Ladislav Sutnar. 41 s textu, 31 fotografií Josef Sudek. Orig. brož. **400,-**

107. FUNKE, Jaromír: Pražské kostely. Praha Stejskal 1946. 40 s. textu, 150

fotografií Jaromír **Funke**. Váz. v orig. ob. v ochr. pouzdrě. **600,-**

108. /Drtikol, František/ LEBLANC, Maurice: Obraz nahé ženy. Praha Šolc a Šimáček 1934. Ob. František **Drtikol**. 280 s. Váz. v orig. ob. **200,-**

109. KOLÁŘ, Václav: Malá Strana. Praha Köcher u. Köcher 1993. Mnoho fotografií. Orig. brož. **300,-**

110. REICHMANN, Vilém: Soubor 12 fotografií. Praha Pressfoto 1981. Ob. a upr. Libor Fára, volná foto v orig. pap. deskách **300,-**

111. LAUSCHMANN, Jan: Soubor 12 fotografií. Praha Pressfoto 1984. Ob. a upr. Libor Fára. Volné fotografie v orig. pap. deskách **200,-**



116. Čs. armáda

112. GENDE-ROTE, Valerij: Soubor 12 fotografií. Praha Pressfoto 1984. Ob. a upr. Libor Fára. Volné fotografie v orig. pap. deskách **160,-**

113. Květen 1945. Soubor 15 foto pohlednic z května 1945. **180,-**

114. Vojenský kalendář 1946. Praha MNO 1945. Ob. a 53 fotografií různých autorů. Týdenní kalendář. *Velmi dobře zachováno.* **200,-**

115. Das Riesengebirge. Dauba in Böhmen Lichtbilderverlag Streer 1926. 12 světlotisk. foto z Krkonoš. Volné listy v orig. pap. přebalu. **300,-**

116. Česko-slovenská armáda. Praha Nakl. čs. důstojníků b. d. Upr. Ladislav **Sutnar**, foto Jiří **Jeníček**, Karel **Hájek** aj. Nestr. Orig. brož. **400,-**

117. Československo v práci. Praha Orbis 1949. Hlubitisk. foto. 315 s. Orig. ppl. vazba /Ob. poškoz./ *Viz pol. 95* **500,-**

118. KOŽÍK, František: Zátopek ve fotografii. Praha Artia 1955. 53 s. textu, foto vyobr. Nestr. Orig. cpl. vazba v orig. ob. **240,-**

119. HOLAN, Emil: Kniha o filmu. Praha Synek 1938. Ilustr. Otakar **Sejček**. Řada fotografií. 120 s. Váz. v orig. fotomont. ob. **260,-**

IV. Avantgarda – Avant – garde

120. ŽÁK, Ladislav: Obytná krajina. Praha S. V. U. Mánes 1947. Předmluva Karel **Teige**. Ob., upr. a fotografie Ladislav **Žák**. 213 s. Orig. brož. **800,-**

121. ŽÁKAVEC, František: Dílo Dušana Jurkoviče. Kus dějin československé architektury. Praha Vesmír 1929. Mnoho fotografií děl Dušan **Jurkovič**. 331 s. Orig. cpl. vazba. **600,-**

122. Adolf Loos a česká architektura. Katalog. Praha více vydav. 1984. Řada fotografií prací A. Loose. Nestr. Orig. brož. **200,-**

123. Otakar Novotný – architektonické dílo. Katalog. Praha – Olomouc více vydav. 1980. Fotografií prací O. Novotného. Nestr. Orig. brož. **200,-**

124. Arnošt Wiesner – architektonické dílo. Katalog. Praha více vydav. 1981. Fotografie prací Arnošta Wiesnera. 56 s. Orig. brož. **200,-**

125. BONTA, János: Ludwig Mies van der Rohe. Berlin Henschelverlag 1983. S mnoha fotografiemi. 40 s. Váz. v orig. ob. **200,-**

126. Tvorba. List pro kritiku a umění. Roč. I. – 1925 – 1926. Praha Škeřík. Č. 1 – 13 / komplet /. Záhlaví a upr. Karel **Teige**, vyzd. Adolf **Hoffmeister**. 249 s. Cpl. vazba. **400,-**

127. Tvorba. – roč. II. List pro kritiku a umění. Praha Rajman 1927. Č. 1 – 10. Upr. Karel **Teige**. 300 s. Orig. ppl. vazba. **300,-**

128. Kmen. – roč. I. Týdenní úvahy a poznámky o umění a životě. Red. F. X. Šalda. Praha Kmen 1918. 52 čísel / komplet /. Ilustr. mj. Z. **Kratochvíl**, E. **Filla**, P. **Janák**. Str. průběžně. Ppl. vazba. **300,-**

129. Kmen. – roč. I. Časopis pro moderní literaturu. Praha Klub moderních nakladatelů 1927. Red. Julius Fučík. Č 1 – 12 / komplet /. Bohatě ilustr. mj. J. **Čapek**, A. **Hoffmeister**, J. **Lada**, F. **Muzika**. 307 s. Pův. cpl. vazba. **500,-**

130. KAUTSKY, Karl: Neue Programme. Wien-Leipzig Prager Verlag 1933. Foto ob. anonym. 70 s. Orig. brož. *Interesting cover.* **400,-**

131. SEIFERT, Jaroslav: Samá láska. Verše. Praha Večernice 1923. Ob. a 4 kresby Otakar **Mrkvička**. 61 s. Nerozřez. orig. brož. *Uncut. The first czech photomontage wrapper. Wonderful condition.* **1 500,-**

132. DELLUC, Louis: Filmová drama-ta. Praha Kuncíř 1925. Ob. a upr. Karel **Teige**. 77 s. Orig. brož. *Rare, good condition.* **1 000,-**

133. TEIGE, Karel: Archipenko. Praha Devětsil 1923. Ob. a upr. Karel **Teige**.

8 volných celostr. reprodukcí. **Archipenko**. 13 s. textu – text ke katalogu výstavy. Orig. brož. *Druhá publikace Devětsilu. Wonderful condition. Second book by Devětsil. Very important.* **3 600,-**

134. KLÍMA, Ladislav: Slavná Nemesis. Praha Sfinx 1932. Ob. Jindřich **Štyrský**. 300 s. Váz. v orig. ob. *Nice and important.* **1 000,-**

135. VALÉRY, Paul: Varieté. Praha Srdce 1930. Ob. Jindřich **Štyrský**. 244 + 203 s. Orig. brož., mír. poškoz. 2 sv. **260,-**

136. Návštěvy I. Překlady z francouzské a anglické lyriky. Praha Kvasnička a Hampl 1931. Ob. a upr. Jindřich **Štyrský**. 160 s. Nerozřez. Orig. brož. *Uncut, wonderful.* **400,-**

137. ŠTYRSKÝ, Jindřich: Poesie. Praha ČS 1992. Ob. a vyzd. Jindřich **Štyrský** /vybrala A. Nádvořníková/. 62 s. Orig. brož. v ochr. pouzdrě. **160,-**

138. VANČURA, Vladislav: Pekař Jan Marhoul. Praha Družst. práce 1929. Vyzd. 11 kresbami **Toyen**. 134 s. Orig. cpl. vazba s orig. ob. **360,-**

139. VANČURA, Vladislav: Konec starých časů. Praha Melantrich 1934. Ob. **Toyen**. 342 s. Váz. v orig. ob. **260,-**

140. MÁCHA, Karel Hynek: Máj. Praha Družst. práce 1936. Vyzd. 4 celostr. ilustr. **Toyen**. 69 s. Orig. clperg. vazba **500,-**

141. ROLLAND, Romain: Dobrý člověk ještě žije. /Colas Breugnon /. Praha Symposium 1929. Ob., upr. a 24 ručně kolorovaných kreseb **Toyen**. 261 s. Ex. XXXI/ L. Ve volných listech vloženo v orig. ob. *Unikát z majetku významného sběratele, nádherně kolorováno. With 24 hand coloured drawings by Toyen. Beautiful book.* **5 000,-**

142. APOLLINAIRE, Guillaume: Básně. Předml. Karel **Teige**. Praha Ústřed. dělnické knihkupectví 1935. Front. lito **Toyen**. 97 s. Ppl. vazba **1 200,-**

143. /**Toyen**/ **Ukolébavky**. Praha Kmoch 1941. Ob. a vstupní kresba **Toyen**. Upr. Josef **Ficenc**. Ex. 133/777. **Podpis** Toyen a uspořadatelů. Nerozřez. Nestr. Volné archy v orig. ob. 400,-

144. /**Toyen**/ **Dětské písně z celého světa**. Praha Kmoch 1941. Upr. **Toyen**. Vyzd. žáčky vysočanské měšť. školy. Nestr., nerozřez. Ex. 133/777. Ve volných arších v orig. ob. 180,-

145. **LAUTRÉAMONT: Poézia**. Bratislava Slovenský spisovateľ 1967. Vyzd. kresbami Adolf **Hoffmeister**. 71 s. Orig. cpl. vazba. *Hoffmeisterovy kresby nebyly nikdy použity pro české vydání.* 600,-

146. **Vino**. Praha Opplt 1930. Ob. a 50 kreseb. Adolf **Hoffmeister**. 104 s. **Podpis** Hoffmeister, Werich, Seifert. Orig. brož. 400,-

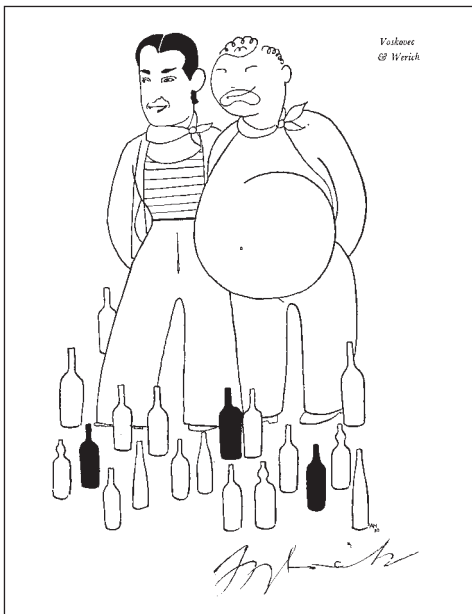

146. A. Hoffmeister

147. **NECHVÁTAL, František: Vedro na paletě**. Básně. Praha Petr 1935. Ob. a upr. Zdeněk **Rossmann**. 110 s. **Podpis** Nechvátal. Orig. brož. *Nádherná typografie. Beautiful.* 500,-

148. **NECHVÁTAL, František: Matěské znamení**. Praha Čin 1939. Ob. a upr. Zdeněk **Rossmann**. Front. Ant. **Strnadel**. 85 s. Orig. brož. 180,-

149. **NECHVÁTAL, František: Železná mříž**. Praha Petr 1937. Ob. Miroslav **Kouřil**, front. F. **Kaláb**. 65 s. **Podpis** Nechvátal. Orig. brož. CA 15 - 3300,- 1 600,-

150. **NEZVAL, Vítězslav: Wolker**. Praha Ústřed. student. nakl. 1925. Edice Pražské saturnálie sv. 2. S foto Jiřího Wokera. 45 s. Orig. brož. *First Nezval's book. Very good condition* 400,-

151. **NEZVAL, Vítězslav: Edison**. Praha Škeřík 1928. Ed. Plejada. Vazba Vít **Obrtel**. 49 s. Ex. 248/300. Orig. cpl. vazba 340,-

152. **NEZVAL, Vítězslav: Jan ve smutku**. Praha Sfinx 1930. Růžová zahrada sv. 1. Upr. Jindřich **Štyrský**. 103 s. Orig. clperg. vazba 500,-

153. **NEZVAL, Vítězslav: Sbohem a šáteček**. Básně z cesty. Praha Borový 1934. Ob. a upr. Karel **Teige**. 205 s. 1. vyd. Orig. brož. Mír. poškoz. 240,-

154. **NEZVAL, Vítězslav: Pantomima**. Praha Borový 1935. Ob. titul a upr. Karel **Teige**. 225 s. 2. vyd. Orig. brož. *Krásná Teigeho úprava.* 800,-

155. **NEZVAL, Vítězslav: Praha s prsty deště**. Praha Borový 1936. Ob., front. a upr. Karel **Teige**. 204 s. Orig. brož. 800,-

156. **NEZVAL, Vítězslav: Řetěz štěstí**. Praha Čejka 1936. Vazba a front. **Toyen**. 178 s. 500 ex. Orig. ppl. vazba 320,-

157. **NEZVAL, Vítězslav: Absolutní hrobař**. Básně 1937. Praha Borový 1937. Ob., front. a upr. Jindřich **Štyrský**, 6 dekalků Vítězslav **Nezval**. 225 s. Nerozřez. Orig. brož. *Wonderful, uncut, important.* 1 100,-

158. **NEZVAL, Vítězslav: Valerie a týden divů**. Černý román. Praha Müller

1945. Ob. a ilustrace Kamil **Lhoták**. Titul a iniciála František **Tichý**, upr. F. J. **Müller**. 128 s. Orig. ppl. vazba v orig. ob., která mír. poškoz. **300,-**

159. BIEBL, Konstantin: Nebe peklo ráj. Praha Sfinx 1931. Ob. a upr. Karel **Teige**. 54 s. Nerozřez. Orig. brož. **300,-**

160. MAJAKOVSKIJ, Vladimír: 150 000 000. Praha Petr 1925. Ob. a kresby Václav **Mašek**. 113 s. Orig. brož. **200,-**

161. TZARA, Tristan: Hlídky. Praha Chvála 1946. Ed. Obluda sv. 1. Front. orig. s. j. Ota **Mizera**, knižní značka Mirka **Miškovská**. Nestr. Ex. 22/50. *Podpis* Chvála. Orig. brož. *Významný tisk*. **2 000,-**

162. Uprostřed Evropy. Poselství českých básníků. Praha ČS 1967. Vyzd. František **Muzika**. 37 s. *Podpisy*: V. **Holan**, J. **Seifert**. Orig. brož. **400,-**

163. DOEBLIN, Alfred: Valdštejn. Praha Družst. práce 1931. Ob. a upr. Ladislav **Sutnar**. 940 s. Nerozřez. orig. brož. **600,-**

164. ZWEIG, Arnold: Mladá žena z roku 1914. Praha Družst. práce 1932. Ob. a upr. Ladislav **Sutnar**, kresba Emanuel **Frinta**. 356 s. Nerozřez. Orig. brož. **600,-**

165. VACHEK, Emil: Sup. Román. Praha Sfinx 1931. Ob. a upr. Ladislav **Sutnar**. 355 s. Orig. brož. *Interesting cover*. **1 500,-**

166. HERBEN, Jan: Do třetího a čtvrtého pokolení. Praha Družst. práce 1936. 2 sv. Ob. a upr. Ladislav **Sutnar**. 599 + 666 s. Váz. v orig. ob. Ob. druhého sv. poškoz. 2 sv. **500,-**

167. SINCLAIR, Upton: Jatky. Praha Družst. práce 1931. Ob. a upr. Ladislav **Sutnar**. 371 s. Váz. v orig. ob. **1 300,-**

168. SINCLAIR, Upton: Petrolej I. Praha Družst. práce 1931. Ob. a upr. Ladislav **Sutnar**. 234 s. Váz. v orig. ob. **1 000,-**

169. SINCLAIR, Upton: Otroctví. Praha Družst. práce 1930. Ob. Ladislav **Sutnar**. 381 s. Váz. v orig. ob. **800,-**

170. SINCLAIR, Upton: Římský svátek. Praha Družst. práce 1932. Ob. Ladislav **Sutnar**. 213 s. Orig. brož. **1 000,-**



170. L. Sutnar

171. WINTER, Gustav: Don Quijote na rozcestí. Praha Sfinx 1935. Ob. a upr. Ladislav **Sutnar**. 315 s. Váz. v orig. ob. **400,-**

172. PETR, František: Olejomalba a enkaustika. Praha Prometheus 1930. Ob. a upr. Ladislav **Sutnar**. 134 s. *Dedikace* Petr. Orig. brož., mír. poškoz. **400,-**

173. Žijeme I. II. 1931-1932. Obrázkový magazin dnešní doby. Praha Družst. práce. Red. kruh mj. L. Sutnar, P. Janák, J. E. Koula.

I. roč. 1931. 330 s. 12 seš. Orig. cpl. vazba, orig. ob. příváz.

II. roč. 1932. 313 s. 10 seš. Orig. cpl. vazba, orig. ob. příváz.

Komplet oba ročníky, všechny obálky Ladislav **Sutnar**. *Contains 22 wrappers designed by Sutnar. Two volumes in original bindings. Completely.* **7 000,-**

Slovenská avantgarda

Následujících 16 tisků s obálkami jsou
vesměs orig. brožury.

Next 16 items are in original wrappers.

174. RÁZUS, Martin: Šípy duše. Lipt. Sv. Mikuláš Rázusovi 1929. Ob. Mikuláš Galanda. 100 s. Nerozřez. Orig. brož. **500,-**

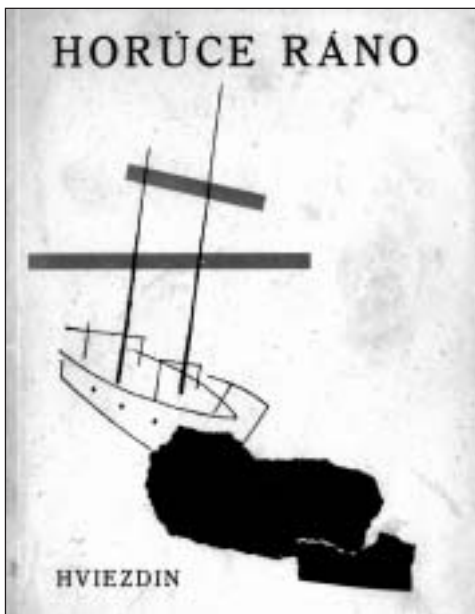

175. L. Fulla

175. FULLA, Ludo - Konvolut 4 konstruktivistických obálek

- **Rob: Demontáž.** Bratislava Rob 1929. 37 s.

- **Kopečný, Viliam: Za svobodu otčiny.** Trnava 1928. 287 s.

- **Mauoris, André: Filip Marcenat...** Turč. Sv. Martin Živena 1930

- **HVIEZDIN, Milan: Horúce ráno.** Trnava Ústredie slov. kat. študentstva 1931. 43 s. *Kompletní soubor všech Fullových konstruktivistických obálek Velmi vzácné. Very rare. CA 13 - Demontáž - 20 000,-* **10 000,-**

176. GAŠPAR, Tido J. : Trvalé svetlá. Bratislava U. S. K. S. Prameň 1934. Ob. Rudolf Fábry. 268 s. *Pozoruhodná obálka* **400,-**

177. FÁBRY, Rudolf - Konvolut 2 obálek - Silan J. : Slávme to spoločne. Trnava Urbánek 1941. Ob. a kresby R. Fábry. 34 s. 500 ex., tento neočíslován.

- **Brezina, J. : Volanie miesto spánku.** Turč. Sv. Martin Matica 1947. Ob. R. Fábry. 42 s. Nerozřez. *Dvě méně známé Fábryho obálky.* **300,-**

178. FÁBRY, Rudolf - Konvolut 5 svazků surrealistických obálek

- **Fábry, R. : Ufaté ruky.** Bratislava Aligátor 1935. Ob. a upr. 60 s.

- **Fábry, R. : Hodiny vodné, hodiny piesočné.** Bratislava Aligátor 1938. Ob., upr. a koláže. 111 s. 612 ex. *Podpis* Rudolf Fábry.

- **Dedinský, M. : Krivky.** Bratislava Aligátor 1936. Ob. R. Fábry. 42 s. 415 ex. *Dedikace* autora.

- **Oliva, P. : Oblaky.** Trnava Ed. Slovo 1939. 62 s. Ob. R. Fábry. 600 ex.

- **Reisel, V. : Vidím všetky dni a noci.** Bratislava Aligátor 1939. Ob., koláže a upr. R. Fábry. 186 s. 712 ex.

5 svazků. Kompletní soubor knižních úprav a surrealistických obálek Fábryho.

10 000,-



178. R. Fábry

179. KOSTOLNÝ, Andrej: Šachovnica. Bratislava Ed. krásnej knihy b. d. Ob. L. **Salzer**, upr. **Karol Jaroň**. 40 s. 500 ex. **800,-**

180. HORVÁTH, Ivan: Vizum do Evropy. Bratislava Uměl. beseda 1930. Ob. **Jozef Rybák**, 2 ilustr. **Mikuláš Galanda**. 101 s. *1. svazek Ed. Umělecké besedy.* **300,-**

181. PONIČAN, Ján: Večerné svetlá. Bratislava Um. beseda 1932. Ob. fotomont. **Jozef Rybák**. 45 s. *2. svazek Ed. Umělecké besedy. 2 sv. – kompletní edice, více nevyšlo.* **600,-**

182. KUPČOK, Lubomír: Opály v prsteni. Místo neuved. Kupčok 1932. Ob. **Edmond Gwerk**. 29 s. Ex. 19/250. **Dedikace** Kupčok. **200,-**

183. KUPČOK, Lubomír: Haviari. Bratislava Postup 1934. Ob. foto **Sergej Protopopov**. Upr. **Vlado Bahna**. 25 s. 1000 ex. **Podpis** Kupčok. *V. Bahna – žák Rossmannův.* **500,-**

184. KUPČOK, Lubomír: Knock out a lýra. Bratislava Spolok mladých slov. spisov. 1937. Upr. a tisk Unia Bratislava. 17 s. 500 ex. *Vrcholná ukázka práce slovenského Bauhausu.* **800,-**

185. KUPČOK, Lubomír: Zákopy na juhu. Bratislava Kupčok 1939. Upr. a tisk Unia. 15 s. **Dedikace** Kupčok. „*Haviari*“ a „*Zákopy*“ jsou typické pro školu uměleckých remesiel /ŠUR/. **500,-**

186. Konvolut 3 obálek z okruhu ŠUR – Terin, P. K. : Nádej. Bratislava 1934. 31 s. – **Michailov, O. H. : Slzy a úsmevy.** Bratislava 1933. **Dedikace.** – **Guniš, F. R. : Cvendziace tužby.** Nitra 1942. 3 sv. **300,-**

187. /Bauhaus/ – konvolut 2 svazků – Matušík, R. : Bauhaus. Bratislava SFVU 1965. 91 s. – **Schmidt, D. : Bauhaus.** Dresden Verl. der Kunst 1966. 126 s. Váz. **300,-**

188. REISEL, Vladimír: Neskutočné mesto. Bratislava Skarabeus 1943. ob. **Ján Mudroch** / front. a upr. / . 49 s. **300,-**

189. / Fulla a Galanda / Súkromné listy. Bratislava Slov. galéria 1992. Reprod. z tvorby L. **Fulla a Galanda**. Ex. 326/500. **200,-**

V. Knihy pro děti – Childrens books

190. Pohádky z dalekých krajů I-III. Sepsal Boh. **Klika**. Praha Šolc a Šimáček. b. d. Ilustr. **Artuš Scheiner**. Každý ze tří svazků má čb. i barev. ilustr. a 164 s. textu. Všechny v orig. cpl. vazbách. *3 svazky ve velmi dobrém stavu.* **500,-**

191. HRDINA, Adolf: Pohádky našeho tatínka. Praha Melantrich 1928. Ob. a ilustr. **Artuš Scheiner**. 128 s. **180,-**

192. Marbulínek v nebi. Praha Zmatlík & Palička. b. d. Ilustr. **František Smatek**. Nestr. Orig. brož., vloženo v orig. ppl. deskách. **180,-**

193. / Kulihrášek – konvolut 3 svazků / VOLESKÁ, Marta: Kulihrášek. Praha Voleská.

– **Trpaslíček Kulihrášek mezi zvířátky.** Ilustr. **Artuš Scheiner**. Orig. brož.

– **Kulihrášek v hlubinách mořských.** Ilustr. **A. Scheiner**. Orig. brož.

– **Kulihrášek na řemesle.** Ilustr. **A. Scheiner**. Orig. ppl. vazba. 3 svazky. **450,-**

194. Jaro. Almanach pro mládež. Praha dědictví Komenského. b. d. Ob. **Vojtěch Preissig**. Ilustr. zejména **Jaroslav Panuška**. Str. průběžně. Orig. ppl. vazba. **800,-**

195. Kde domov můj? Bez nakl. údajů. Kreslil **Peške**. Leporelo pro mládež. Orig. ppl. vazba. *Dobrý stav.* **200,-**

196. KALUŽNÝ, Ivan: Pampeliška a jiné ruské pohádky. Praha Svěcený

1927. Ob. a ilustr. Ivan **Kalužný**. 94 s. Orig. ppl. vazba. **180,-**

197. ERBEN - BAAR - HRUŠKA: Chodské pohádky. Praha Fastr. 1940. Vyzd. 12 orig. barev. litografiemi Cyril **Bouda**. Upr. Method **Kaláb**. 188 s. Orig. vazba s oboustr. litografií. **300,-**

198. HORÁK, Jiří: České pohádky. Praha Vilímek 1944. Barev. i čb. ilustr. Jiří **Trnka**. 436 s. **Podpis Trnka**. Orig. ppl. vazba. *Krásná kniha*. **500,-**

199. HERMAN, Karel: Moravský Robinson. Praha Šeba b. d. Vazba a ilustr. M. **Novák**. 146 s. 2200 ex. Orig. cpl. vazba **200,-**

200. Ezopské bajky. Praha S. V. U. Mánes 1931. Ob., titul a 23 celostr. orig. barev. litografií Josef **Lada**. Nestr. Orig. ppl. vazba. *Nádherná kniha, nikdy nedraženo*. **13. 000,-**

201. LADA, Josef: Kalamajka. Říkadla. Praha Družstevní práce 1948. Ilustr. Josef **Lada**. 27 s. Orig. ppl. vazba. **200,-**

202. DUBROVSKIJ, K. V. : Sibiřské pohádky. Praha Vyšehrad 1949. Ob. a barev. ilustr. Josef **Lada**. 66 s. Váz. v orig. ob., která mír. poškoz. **6. 000,-**

203. WENIG, Frank: Na cestách za pohádkou. 12 pohádek. Praha Nakl. svět. literatury b. d. Ob. a ilustr. Josef **Čapek**. 124 s. Orig. ppl. vazba, mír. poškoz. *J. Čapek - shoda jmen*. **260,-**

204. SEKORA, Ondřej: Ferda mravenec. Praha Hokr. b. d. Ob. a barev. ilustr. Ondřej **Sekora**. 69 s. II. vyd. Orig. ppl. vazba. Předs. uvolněna. **400,-**

205. HAŠKOVÁ, Jarmila: Z notesu svatého Petra. Praha Kolářová. b. d. Ob. a barev. a čb. ilustr. Ondřej **Sekora**. 111 s. Orig. ppl. vazba. **500,-**

206. KUBAŠTA, Vojtěch: Kryštof Kolumbus. / Cristobal Colón / Barev. rozkládací lepoporelo. Orig. **1. 200,-**

207. KUBAŠTA, Vojtěch: Gulliver v Liliputu. Barev. rozkládací lepoporelo. Orig. **1 000,-**

208. KINCL, J. V. : Hadi, krokodýlové a draci. Příběhy a dobrodružství. Praha Orbis 1941. Fotopřílohy. Ilustr. F. **Procházka**. 209 s. Váz. v orig. ob. **180,-**

209. / Preissig, Vojtěch / DEFOE, Daniel: Život a podivuhodné příběhy Robinsona Crusoe... Praha Rodina 1932. Vazba, 30 barev. zinkografií a čb. ilustr. Vojtěch **Preissig**. 267 s. Orig. cpl. vazba. **1. 800,-**

210. / Preissig, Vojtěch / DEFOE, Daniel: Život a podivuhodné příběhy Robinsona Crusoe... Praha Rodina 1932. Ob., vazba, 30 barev. zinkografií a čb. ilustr. Vojtěch **Preissig**. 267 s. Orig. cpl. vazba v orig. ob. Vše v ochr. pouzdře. *Dokonalý exemplář*. **2 200,-**

211. BUBEN, Jindřich: Lojzík Vydrák. Praha Skypala 1930. Ob. a ilustr. Míla Paša. 73 s. Orig. ppl. vazba. **200,-**



213. K. Lhoták

212. ÚHOR. Kritická revue literatury pro mládež. Roč. XX. Praha Masarykův výšhonný ústav 1932. O dobrodružné a dívčí literatuře. Barev. i čb. il. Připojeny ob. dětských knih / Scheiner, Konůpek, Wenig a j. / Příváz. nabídkové prospekty dětských knih. 279 s. Plkž. vazba. **400,-**

213. FAUKNER, Rudolf: Explorer III. Utopistický román z atomového věku. Praha Orbis 1948. Titul a 8 barev. celostr. ilustr. Kamil **Lhoták**. 278 s. Orig. ppl. vazba. *Nevyskytuje se.* **600,-**

214. LHOTÁK, Kamil: Kolo, motocykl, automobil. Praha Mladá fronta 1950. Fotografie a ilustr. 1. vyd. 142 s. Váz. v orig. ob. **120,-**

215. VLADISLAV, Jan: Král sedmi závoju. Italské pohádky. Praha SNDK1968. Ob., ilustr. upr. Zdeněk **Seydl**. 376 s. *Podpis* Vladislav. Váz. v orig. ob. **300,-**

VI. Výtvarné umění – Art

216. KUPKA, František: Tvoření v umění výtvarném. Praha SVU Mánes 1923. Ob., titul a vyzd. František **Kupka**. 210 s. Orig. brož. Přiloženo: Katalog výstavy F. Kupka, Mánes 1946. **800,-**

217. Almanach Akademie výtvarných umělců v Praze. Ke 125. výročí založení ústavu. Praha Akademie 1926. Vyzd. mnoha fotografiemi, na ruč. papíře. 125 s. Orig. brož. **600,-**

218. FÜHRICH, Josef: Ztracený syn. /Marnotratný syn/. Cyklus 8 mědirytin. Ryl Alois **Petrák**. Vyd. 1870 Vídeň. 290 x 365 / otisk desky /. Album, ppl. vazba. *Významné dílo, velmi dobře zachováno. Toman I. / 214-215, II. / 264.* **5 000,-**

219. ŠKAMPA, Alois: Poslední květ. Praha nakl. Družstvo Máje 1900. Vazba a titul anonym, vstupní kresba Alfons **Mucha**. 102 s. Dat. *dedikace* autora. Orig. cpl. vazba s příváz. orig. ob. *Vyskytuje se zřídka.* **400,-**

220. VYSKOČIL, Q. M. : Plačící madona. Zázrak zázraků. Praha Mazáč 1928. Ob. Alfons **Mucha**. 225 s. Orig. cpl. vazba ob. příváz. **400,-**

221. /Mucha, Alfons/ Záhloví k časopisu Lumír. Praha Otto 1902. Roč. XXX. č. 33. Reprod. kresby Alfons **Mucha**. 1 sešit. **600,-**

222. ČECH, Svatopluk: Adamité. Praha Šimáček 1897. Vazba a ilustr. Alfons **Mucha**. 124 s. Orig. clkž. vazba firmy Pffefer, zdobená kovááním ve všech rozích. *Velmi dobrý stav.* **5 000,-**

223. ČECH, Svatopluk: Adamité. Praha Šimáček 1897. Ob. a ilustr. Alfons **Mucha**. 124 s. Orig. brož., ob. mír. zašpiněna, hřbet lehce poškoz. *V brož. stavu vzácně.* **5 500,-**

224. /Mucha, Alfons/ Z temna poroby k slunci svobody. Na našich předních kulturních pracovnících vyžádal Prokop Vavroušek. Praha Borský a Šulc 1921. Ob. Alfons **Mucha**. *Dílo je ve 3 svazcích, na každém stejná Muchova obálka.* **1 000,-**

225. /Mucha, Alfons/ ČECH, B. : O králích a vilách. Nové pohádky. Praha Vilímek b. d. Ilustr. Alfons **Mucha**. 266 s. Ppl. vazba, titul uvolněn. *Vzácně se vyskytující.* **4 500,-**

226. /Mucha, Alfons/ XXVII. výroční zpráva spolku Český slepecký tisk za rok 1941. Praha Spolek 1941. Ob. Alfons **Mucha**. 16 s. Orig. brož. **300,-**

227. PILNÝ, Jaromír: Jak slepci píší, čtou a žijí. Praha Český slepecký tisk b. d. Ob. Alfons **Mucha**. **S fotografiemi.** 16 s. Orig. brož. **300,-**

228. /Stretti, Viktor/ Popisný seznam grafického díla. Text J. Karásek. Praha SNKLHU 1956. 215 s. Orig. cpl. vazba **400,-**

229. /Vik, Karel/ Popisný seznam grafického díla. Text J. Borovský. Praha SNKLHU 1955. 350 s. Cpl. vazba v orig. ob. **240,-**

230. /Vik, Karel/ Slovensko v drevorytoch Karla Vika. Bratislava SVKL 1958. Vyzd. 26 orig. barev. dřevoryty Karel Vik. 20 s. textu. Volné listy v orig. ppl. deskách. 1 300,-

231. KVĚT, Jan: Vlastimil Rada. Malíř a ilustrátor. Praha SNKLHU 1953. 54 s. textu a mnoho reprod. Vlastimil Rada. Cpl. vazba v orig. ob. 160,-

232. /Benka, Martin/ Monografie. Text M. Váross. Bratislava Tvar 1952. 155 s. Váz. v orig. ob. 360,-

233. Dílo Jana Zrzavého 1906-1940. Praha Umělecká beseda 1941. 308 s. textu, 143 čb a barev. reprod. Jan Zrzavý. Vyzd. 1 orig. sign. barev. litografií a litograf. ob. Váz. v orig. ob. *Dnes již vzácný ex. se zachovalou přílohou v knize* 15 000,-

234. A chceš-li, vyslov jméno mé... K stému výročí narození Jiřího Karáska ze Lvovic. Praha PNP. 121 s. Vyzd. řadou reprod. Orig. brož. *Důležitá příručka* 300,-



Původní dřevoryt F. Bilka.

235. F. Bílek

235. Katalog výstavy VO Umělecké Besedy 1920-1921. Praha Obecní dům. Vyzd. orig. grafikami František Bílek, Václav Rabas, Jiří Jarš. Nestr. Orig. brož. 260,-

236. 50. jubilejní výstava Umeleckej Besedy slovenskej v Bratislave. Bratislava 1934. 74 s. Orig. brož. 260,-

237. /Diviš, Alén/ Oleje a kresby Aléna Divíše. Praha Vilímkova galerie 1948. Text J. Pečírka. Nestr. Orig. brož. 100,-

238. /Preissig, Vojtěch/ Výstavní katalog. Praha více vydav. 1968. Text T. Vlček 65 reprod. Vojtěch Preissig. Orig. brož. 450,-

239. Linie-barva-tvar v českém výtvarném umění 30. let. Praha Galerie hl. m. Prahy 1989. 152 s. Vyzd. množstvím reprod. Orig. brož. 400,-

240. Konvolut 12 výstavních katalogů. Mj. František Tichý 1941, Emil Filla 1945, Ludmila Jiřincová 1981 */podpis/* Albin Brunovský 1981 */podpis/*. Vše brož. 500,-

241. Anthologie du livre illustré par les peintres et sculpteurs de l'Ecole de Paris. Genève Skira 1944. Reprod. mj. Chagall, Dali, Ernst, Leger, Miro, Picasso etc. 119 s. Orig. brož. 1 000,-

242. Stále ještě... Katalog výstavy Johna Heartfielda. Fotomontáže. V upomínku na mezinárodní výstavu karikatur v Mánesu 1934. Praha soukr. tisk. b. d. 31 s. textu, čb. a barev reprod John Heartfield. Orig. brož. 1 000,-

243. GAUGUIN, Paul: Dřevorezy. 11 faksimilií dřevorezů P. Gauguina. Praha KPVU 1982. 11 listů v orig. pap. přebalu 1 500,-

244. KOBLIHA, František: Praha. Báseň Karel Hlaváček. Slovní doprovod J. Roden. 8 orig. dřev. František Kobliha. Praha Vsesokolský slet 1920. Nestr. Cpl. vazba 800,-

245. Dvacet leptů. Praha Hollar 1927. Soubor orig. sign. grafických listů členů

Hollara. Lepty mj. Cyril **Bouda**, Zdenka **Braunerová**, Jan **Ramousek**, Jaromír **Stretti-Zamponi**, T. F. **Šimon**, Karel **Vik**. Ex. 21/100 na Van Gelderu. Titul Průmyslová tiskárna. Volné listy v orig. cpl. deskách **1 500,-**

246. Akvatinty členů S. Č. U. G. Hollar. Praha Hollar 1930. 20 orig. sign. akvatint členů Hollara. Čb. i barev. akvatinty mj. Cyril **Bouda**, Zdenka **Braunerová**, František **Kobliha**, Arno **Nauman**, Vladimír **Silovský**, J. C. **Vondrouš**. Ex. 79/100. na Van Gelderu. Titul Průmyslová tiskárna. Volné listy v orig. cpl. deskách. **1 500,-**

247. FIALA, Václav: Zázračný kámen. Praha Hollar 1949. 12 orig. litografií členů Hollara. Všechny listy vyjimečně signovány. Autoři mj. L. **Jiřincová**, F. **Hudeček**, V. **Stretti**, V. **Sedláček**. 18 s. textu. Orig. brož. **1 200,-**

248. Erste Russische Kunst Ausstellung – Berlin 1922. Berlin Galerie Van Diemen&Co 1922. Gemälde neuer Meister. Verlag Internationale Arbeiterhilfe Berlin. Gemälde: **Altman**, **Chagall**, **Kandinski**, **Maleitsch**, **Rodschenko** etc. Vorwort A. Holitscher. Text 14 s. Abb.: Sterenberg, Lisitzki, Exter, Archipenko. Ex. svázan v polokůži s použitím akvarelu na desky i předsádky. / vazba, Chagall?/. *The first catalogue of Russian avant-garde. Very rare. This copy is bouded. Importand, exquisite.* **8 000,-**

249. ZRZAVÝ, Jan: O sobě a přátelích. Praha PNP a SČB 1974. Vyzd. orig. sign. leptem Jan **Zrzavý**. Nestr. 400 ex. Orig. brož. **6 000,-**

250. /Preissig, Vojtěch/ RYTÍŘ, Václav: Popisný seznam ex libris Vojtěcha Preissiga. Praha Rytíř 1927. 3 orig. ex. libris a 13 reprod. Vojtěch **Preissig**. Nestr. orig. brož. **1 500,-**

251. PREISSIG, Vojtěch: Ex libris Vlad. Francev. 1909. Akvatinta 105 x 110. Sign. v desce. Paspert. **1 500,-**

252. ŽENÍŠEK, Josef: Ze skicáře. 1878.

Kresba tužkou 150 x 85. Nesign. Paspert., zaskl. **3 000,-**

253. ŠVABINSKÝ, Max: U klavíru. 1907. Lept 107 x 95. Sign. tužkou PD. Paspert., rám., zaskl. *Rané dílo. Páleníček č. 40.* **1 800,-**

254. Hugo STEINER-Prag : Ulička v Židovském městě. Orig. litografie 290 x 190. List č. V. Sign. a dat. tužkou PD. Paspert. *Původní rám k dispozici vydražiteli.* **5 500,-**

255. BRŮMSE, August: Hlava muže. Akvarel 155x155. Nedat. Sign. vzadu našitkem z pozůstalostním razítkem. *Toman I. /100-101.* **900,-**

256. KUPKA, František: Čtyři příběhy bílé a černé. 1925. Dřevoryt 202 x 155. Paspert. **1 400,-**

257. TOYEN: Bez názvu /Žena před křížem/nedat. / začátek 30. let/. Dvoubarevná litografie 130 x 90. Paspert. **950,-**

258. KOBLIHA, František: Kytice. Nedat. Barevný dřevoryt 290 x 235. Sign. tužkou PD. Paspert. **1 200,-**

259. JIŘINCOVÁ, Ludmila: Karneval. Nedat. Orig. litografie 210 x 160. Sign. tužkou PD. Paspert. **1 300,-**

260. ZRZAVÝ, Jan: Starý židovský hřbitov v Praze. 1951. Kresba tužkou 105 x 155. Sign. tužkou LD v kresbě J. Z., PD podpis Jan Zrzavý 7. II. 1951. Paspert., zaskl. **9 000,-**

261. PICASSO, Pablo: Návrh na plakát Vallauris Exposition. 1953. Orig. barev. litografie 220 x 170. Sign. v desce. Paspert., rám., zaskl. *J. M. Foster: Posters of Picasso, Crown Publishers, New York, No. 11.* **5 000,-**

262. KUBÍN, Otakar /Coubine/: „Michelangelo zametá smetí poházené sousedy.“ 1958. Lept 160 x 120. Nesign. *Soupis Siblik 125/d.* **1 100,-**

263. BORN, Adolf: Bez názvu /Ohniště/ Nedat. Kresba tuší 200 x 140. Sign. tužkou PD. Paspарт. 900,-

264. BORN, Adolf: Bez názvu /Hřbitov/ Nedat. Kresba tuší 105 x 220. Sign. tužkou PD. Paspарт. 900,-

265. BORN, Adolf: Bez názvu /Fronta u váhy/ Nedat. Kresba tuší 338 x 120. Sign. tužkou PD. Paspарт. 1 500,-

VII. Bibliofilie – Bibliophily

266. Aucassin und Nicolette. Wien vydav. neuveden 1919. Ausschmückung von Rudolf **Junk**. /Vazba, předsádky celostr. orig. dřev. ornamentace. Dvoubarevný černo-černý tisk/. Nestr. 385 ex., tento z 5 přednostních na pravém těžkém japanu má č. IV. **Podpis** Junk. Orig. ckž. vazba / „Echtgoldprägung u. Goldschnitt“/. *Převzácny ex. z 5 předn. v luxusním provedení. Knihařský i typo skvost. Exquisite. Five copies only.* 2 700,-

267. D'AUREVILLY, Jules Barbey: Hostina neznabohů. Praha Pour 1947. Vyzd. 4 orig. lepty Václav **Mašek**. 99 s. 500 ex. Volné archy v orig. ob. *Sánka* 5575. 300,-

268. BABLER, Otto F. : Žaltář krále Davida. Olomouc Ochrana Valihrach b. d. Vyzd. 2 kolor. ilustr. Milada **Marešová**. Nestr. 98 ex. **Podpis** Babler. Orig. brož. *Sánka* 2265 300,-

269. BEZRUČ, Petr: Písně. Chicago Literární kroužek 1910. Ob. a 4 orig. dřev. Vojtěch **Preissig**. 107 s. Orig. brož., mír. poškoz. ve hřbetě. *Sánka* 337. 600,-

270. BLAKE, William: Snoubení nebe a pekla. Olomouc Beran 1931. 23 s. 500 ex. Orig. brož. *Sánka* 2597. 240,-

271. BRADÁČ, Ludvík: Pro bibliofily aneb útěk před poštilostí. Praha Bradáč b. d. 22 s. Orig. pap. vazba **Bradáč**. 200,-

272. BŘEZINA, Otokar: Hudba pramenů. Prosy I. Praha Odkaz 1918. Vyzd. 5 orig. dřev. a reprod. František **Bílek**. 51 s. **Podpisy** Březina i Bílek. Orig. brož. 800,-

273. BŘEZINA, Otokar: Básnické spisy. Praha S. V. U. Mánes 1916. Vyzd. orig. dřev. a upr. Jaroslav **Benda**. 152 s. **Podpis** Benda. Orig. brož. *Krásný ex. Sánka* 367 400,-

274. /Březina, Otokar/ Listy O. Březiny Anně Pammrové. Pammrová Žďárec 1933. Ob. a vyzd. František **Bílek**. 160 s. Ex. na ruč. pap. Orig. brož. *Sánka* 2660. 260,-

275. BUREŠ, Miroslav: Krajiny Františka Kavána. Kroměříž Kryl-Zodiak 1943. Vyzd. 4 orig. lepty Jan **Konůpek**. Lepty vytiskl Miro **Pegrassi**, upr. Svatopluk **Klír**. 32 s. Ex. 211/250. Orig. brož. *Sánka* 2368 600,-

276. BUREŠ, Miloslav: Krajiny Františka Kavána. Text L. Fikar. Havlíčkův Brod 1953. Ob. a upr. Antonín **Dvořák**. Front. orig. sign. lept Bohuslav **Reynek**. 41 s. Ex. 101/200 čísl. **Podpis** Bureš. Cpl. vazba v ochr. pouzdrě, orig. ob. příváz. *Sánka* 5744. 1. 200,-

277. CASTRO, Eugenio de: Belkiss, královna sábská... Praha Moderní revue b. d. KMR sv. 32. 171 s. Ckž. vazba 260,-



**Ó modlete se přetele, za duše
bez pomoci!**

281. J. Váchal

278. CARCO, Francis: Život mistra Villona. Praha Škeřík Symposion 1927. Upr. Jan Doležal. 218 s. Ex. 37/500 na Japanu. Ckž. luxus. vazba sign. J. Brousek Unhošť. *Sáňka* 1308. **500,-**

279. ČIVRNÝ, Lumír: Sonety paní. Praha Müller 1943. Ob. a 7 orig. barev. litografií Jan **Bauch**. Upr. F. J. Müller. Nestr. **Podpisy** Čivrný i Bauch. Ex. autorský ze tří set. Orig. vazba v orig. ob. *Sáňka* 2834. **1 600,-**

280. /Robinson Crusoe/ DEFOE, Daniel: Das Leben und die ganz ungeweinen Begebenheiten... Leipzig Dehne 1919. 10 Steinzeichnungen von Walther **Klemm**. /Alle sign!/ 53 s. Ex. 180/300. Orig. Plperg. vazba. *Významné vydání s W. Klemmem. Important.* **1 800,-**

281. DEML, Jakub: Hrad smrti. Král. Vinohrady Deml 1912. Ob., front. titul a 9 barev i čb. orig. dřev. Josef **Váchal**. /Front. signován/. 51 s. Plkž. vazba sign. **Bradáč**, ob. přívaz. *Sáňka* 183. **6 500,-**

282. DEML, Jakub: Miriam. Kniha lyriky. Praha Aventinum 1921. Titul František **Bílek**, upr. Svatopluk **Klír**. 154 s. Orig. brož. **180,-**

283. DEML, Jakub: Miriam. Tasov Junová 1936. Litogr. přepis František **Bílek**. Nestr. Orig. brož. *Sáňka* 379. **1 200,-**

284. DUBROVSKÁ, Tereza: Večery v Bissone. Praha Otto 1933. Front. orig. sign. lept. T. F. **Šimon**. Upr. Method **Kaláb**. 69 s. Nerozřez. Úvod J. Karásek ze Lvovic, který knihu signoval. Ex. 196/300. Orig. brož. *Sáňka* 2937. **240,-**

285. DVOŘÁK, Arno: Kniže. Tři dějství. Praha Šimáček 1908. Vyzd. František **Petra**. 100 s. Orig. cpl. vazba. *Mimořádná typografie. Sáňka* 396. **400,-**

286. DYK, Viktor: Marnosti. Básně. Praha Moderní revue b. d. Knih. Moderní revue sv. 30. 66 s. Přivázáno: Dyk, Viktor – Síla života. Praha Moderní revue 1898. KMR sv. 21. 45 s. Oba tituly svázány spolu v cpl. vazbě **240,-**

287. ERBEN, Karel J. : Svatební košile. Praha Picka 1944. Ob. a 5orig. dřev. Jan **Konůpek**. Vytiskl Dyrynkovým písmem J. Picka. Nestr. 35 ex. Orig. brož. **500,-**

288. Dopisy slečny de l'Espinasse panu de Guibert. Praha Neumannová 1912. KDA. Titul a upr. Miloš **Klicman**. 340 s. Tento ex. z 26 na ručním pap. Orig. brož. **260,-**

289. /Faust/ Johannes doktor Faust: Strašlivá komedie s čertem... Praha Matičková 1924 dle vyd. Spurného z r. 1862. Vyzd. 4 dřev. Josef **Baruch**. 61 s. Ex. 6 J ze 150 výt. Orig. plkž. vazba, mír. poškoz. ve hřbetě **300,-**



289. J. Baruch

290. FIALA, Emerich: Pohádky ironické. Praha Rodina 1931. Ob., titul a upr. Vojtěch **Preissig**. 29 s. Ex. 12/300. Orig. brož. **Podpis** autor. *Velmi vzácný preisigovský tisk. Sáňka* 3078. **400,-**

291. /Filla, Emil/ Několik myšlenek Emila Filly. Nakl. údaje chybí, pouze uvedena Et amicis sv. 6. Scarabeuspress. Vyzd. leptem Emil **Filla**. Nestr. Orig. brož. *Sáňka* 3885. *Sáňka uvádí jako rok vydání 1931 v Hradci Králové., v knize uvedeno bez souvislosti datum 1941. V tomto roce by již Filla lept signovat nemohl. /Sign. pouze v desce/. Náklad max. 15 ex. Nesmírně vzácné.* **2 400,-**

292. FIRDAUŠÍ, Zál a Rúdábe. Praha NČSAV 1968. Ob., barev. linoryty a upr. Zdeněk Seydl. 89 s. Nerozřez. Ex. 239. Ve volných arších v orig. ob. **400,-**

293. GAUGUIN, Paul: Noa Noa. Praha Aventinum 1919. Ob. litograf. a vyzd. Paul Gauguin. 82 s. Orig. brož. *Sáňka 414.* **180,-**

294. GIDE, André: Der Schlecht gefeselete Prometheus. Berlin Hyperion Verlag 1919. Zeichnungen von Pierre Bonnard. 50 s. Orig. pap. vazba **600,-**

295. HALAS, František: Časy. Praha pohořelý 1939. Kresby František Tichý. Nestr. Orig. brož. *Sáňka 3239.* **180,-**

296. HÁTIFÍ, Nizámí: Příběh Behráma Gura a Růžového líčka. Perské pohádky. Praha Neumannová 1915. KDA. Vyzd. a ob. Josef Rejsek. 82 s. Orig. brož., mír. poškoz. titul. **100,-**

297. HAVEL, Václav: Slova. Praha SČB a PNP 1990. Vyzd. 2 orig. lepty Jiří Anderle. 31 s. Nerozřez. *Podpis* Anderle. Orig. brož. **1 400,-**

298. HAVLÍČEK BOROVSÝ, Karel: Satyry. Křest sv. Vladimíra – Tyrolské elegie – Král Lávrá – Epigramy. Král. Vinohrady Hůrka 1928. Předmluva a 50 ilustr. Emerich A. Hruška. 92 s. Orig. brož. **400,-**

299. HENDRYCH, Jaroslav: Žaltář. Praha Weinfurter 1901. Ob. anonym. 26 s. Orig. brož. **100,-**

300. /Hlaváček, Karel/ Spisy Karla Hlaváčka. Praha Neumannová 1905. Ed. Čeští autoři. Front. autoportrét Karel Hlaváček. 172 s. Ppl. vazba. *Důležitě vyd.* **360,-**

301. HLAVÁČEK, Karel: Mstivá kantiléna. Praha ČS 1966. Vyzd. 10 orig. suchými jehlami František Tichý. 13 s. 450 ex. Orig. brož. **4 500,-**

302. HRABAL, Bohumil: Listování ve stínu grafických listů. Praha SČB a PNP

1983. Vyzd. orig. sign. suchou jehlou Jiří Anderle. 25 s. Orig. brož. **1 000,-**

303. HRUBÍN, František: Proměna. Praha ČS 1957. Ob. a orig. celostr. dřev. Josef Šíma. Upr. Zdeněk Seydl. 31 s. volné listy v orig. ob. *Sáňka 6122.* **1 800,-**

304. /Hus, Jan/ Památce Mistra Jana Husí. Praha Borový 1915. Vazba, Předs., front., titul, 14 kreseb a iniciál František Kysela. 117 s. Orig. Clkž. Vazba A. Jelínek. *Jedna z nejkrásnějších kubistických knižních výzdob. Sáňka 274.* **500,-**



300. K. Hlaváček

305. Hystorická píseň o svatě Genověfě... Hranice na Mor. Hladký 1943. Ed. Vyzd. ručně kolor. dřevoryty Jaroslav Pecháček. Nestr. ex. 75/80. Orig. pap. vazb. *Sáňka 3440.* **200,-**

306. JACOB, Max: Obrana Tartufova. Pardubice Vokolek 1929. Ed. Paprsek. Front. portrét M. Jacoba. 157 s. Orig. brož. *Zřídka se vyskytující tisk. Sáňka 1564.* **600,-**

307. Kálidásáh: Šestero ročních počasů. Rtusanháram. Praha ELK 1942. Ráj knihomilů. Ob. /orig. sign. dřev/. a 8 sign leptů Miroslav Troup. 56 s. Tento ex. je volný výtisk a všechny graf. listy vyjíměčně signovány. Ve volných listech v orig. ob. **360,-**

308. KARÁSEK ze Lvovic, Jiří: Sodoma. Praha Neumannová 1909. Ed. Čeští autoři. Ob. a titul orig. dřev. Zdenka **Braunerová**. 73 s. 3. vyd. Orig. ppl. vazba **450,-**

309. (KUPKA, František) La Chanson de Roland. Paris Piazza 1923. Ob., titul, ornament. a 20 celostr. il. Paul Regnard =Fr. Kupka. 107 a 42 s. Ex. 331/315 na japonu. Přílož. album 20 ilustr. Orig. brož. *Important* **22 000,-**

310. Knížka o koni. Uspoř. O. F. Babler. Olomouc Babler 1927. Ilustr. Mariza **Büngener**. 41 s. *Podpis* Babler. Ex. 18/500. Orig. brož. *Sáňka 1628*. **200,-**

311. Knížka o rybách. Uspoř. O. F. Babler. Samotišky Babler 1929. Vyzd. Karel **Minář**. 48 s. Ex. 344/500. *Podpis* Babler. Orig. brož. *Sáňka 3652* **200,-**

312. KOLLER, Jan: Kázání o vynálezu umění knihtiskařského. Praha Picka 1940. Kresby Jan **Konůpek**, portrét novotisk ocelorytiny. 41 s. Orig. brož. *Sáňka 3661*. **200,-**

313. KRŠKA, Václav: Chlapec a kozonoh. Hranice na Moravě Hladký 1929. Ed. Amfora. Vyzd. 3 orig. lepty Petr **Dillinger**. 55 s. Ex. 15/300. *Podpisy* Krška i Dillinger. Orig. brož. *Sáňka 3766* **400,-**

314. LOUYS, Pierre: Nepravá Estera. Povídky. Praha Neumannová 1914. KDA. Titul a vyzd. dřevoryty Miloš **Klicman**. 87 s. Pap. vazba v ochr. pouzdrě / návrh M. Klicman?/. *Krásný tisk*. **500,-**

315. LEBRAU, Jean: Cypřiš a chata. Pardubice Vokolek 1926. Ed. Paprsek. Překl. Bohuslav Reynek. Vyzd. Jaroslav **Grus**. 43 s. *Dedikace* Reynek. Orig. brož. *Na přidešti ex libris významného sběratele. Sáňka 947*. **240,-**

316. Lyrický rok 1913. Uspoř. F. S. Procházka. Praha Topič 1913. Ob. a upr. František **Kysela**. 120 s. Orig. brož. *Elegantní kniha*. **300,-**

317. Legenda o svatém Jiří sepsaná Šimonem Lomnickým z Budče. Místo vyd. neuved. Kruh bibliofilů 1952. Front., titul a 2 celostr. orig. ručně kolor. dřevoryty Michael **Florian**. / Front. sign. / Nestr Ex. 13. /100. Orig. brož. **320,-**

318. LERMONTOV, M. J. : U hraběny V. byl hudební večírek... Praha Vilímek 1941. Ob. a vyzd. František **Tichý**. 37 s. 500 ex. Orig. brož. *Sáňka 6413*. **400,-**

319. MACHAR, J. S. : Tři doby... Praha Dobiáš 1934. Macharovi k sedmdesátce. Vyzd. Jan **Konůpek**. Upr. Method **Kaláb**, vytiskla Průmyslová tiskárna. Nestr. 30 ex. Clperg. vazba, v ochr. pouzdrě. *Sáňka 4006* **500,-**

320. MALLARMÉ, Stéphane: Odpoledne faunovo. Praha Moderní revue 1922. KMR sv. 72. Kresby Edouard **Manet**. Str. písmeny A-F. Ex. 133/250. *Dedikace* Arnošta Procházky. Orig. plkž. vazba. *Sáňka 979* **600,-**

321. MEDEK, Rudolf: Prsten. Básně. Hradec Králové Tichý 1914. Ob. titul a upr. František **Kobliha**. 58 s. Část. nerozřez. Vyšlo v malém počtu výt. *Dedikace* Medkova. Orig. brož. *Nádherný exemplář. Sáňka 519*. **600,-**

322. MICKIEWICZ, Adam: Sonety. Praha SNKLHU 1957. Př. Vladimír **Holan**. Ob., 3 orig. lepty a upr. Václav **Sivko**. 58 s. *Podpis* Holan. Volné archy v orig. ob. *Sáňka 6570*. **600,-**

323. NOVOTNÝ, Oldřich: Krůpěje světla. Básně. Praha Bitnar 1911. Revue Meditace. Vyzd. 6 kresbami D. G. **Rossetti**. Ob. a titul Jan **Konůpek**. 130 s. Cpl. vazba, orig. ob. příváz. *Sáňka 574*. **360,-**

324. NERUDA, Jan: Pařížské obrázky. Praha ČS 1958. Vyzd. 3 orig. lepty / z toho 2 sign. / a ob. Kamil **Lhoták**. 141 s. Nerozřez. Ve volných arších v orig. ob. **500,-**

325. OPOLSKÝ, Jan: Demaskování. Praha Kočí 1916. Ob., orig. dřev. a upr. Pravoslav **Kotík**. 89 s. Orig. pap. vazba. *Sáňka 575*. **450,-**

326. Paní z Vergi. Praha SNKLHU 1959. Ob. a front. orig. lepty Václav **Zykmund**. 47 s. Volné archy v orig. ob. *Sáňka 6736*. **160,-**

327. PÉLADAN, Joséphin: Srdce v očistci. Praha Neumannová 1912. KDA sv. 85 a 86. Ob., titul a mnoho dřev. František **Kobliha**. 176 s. Orig. brož. *Důležitá kniha v krásném stavu. Sáňka 581*. **1 000,-**

328. Píseň Šalomounova píseň nejpřednější z písní Šalomounových. Praha Picka 1946. Vyzd. dřev. Olga **Řihová**. Ex. 38/111. *Podpis* Picka. Orig. brož. *Sáňka 6771 a*. **300,-**

329. POE, Edgar A. : Démon perversity. Praha Neumannová 1909. KDA sv. 56. Orig. dřev. na titulu Josef **Marek**. 99 s. ppl. vazba. **160,-**

330. POE, Edgar: Zlatý scarabeus. Praha ELK 1948. Ed. Ráj knihomilův. Vyzd. 8 orig. litografiemi /front. podepsán/ Josef **Liesler**. Upr. Rudolf **Hála**. 146 s. Ex. 145/300 čisl. Volné archy v orig. ob. *Sáňka 6789*. **300,-**

331. Portugalské listy. Praha Nová edice 1909. Ob., předs., front., titul, upr. a 3 barev. litografie František **Kysela**. 35 s. Orig. pap. vazba. *Sáňka 108*. **500,-**

332. Portugalské listy. Praha Odeon 1970. Ob. a ilustr. Ludmila **Jiřincová**. Upr. Josef **Sonberg**. 64 s. 500 výt. Orig. brož. Nerozřez. **260,-**

333. POPERA, E. J. : Dřevoryty. Básně. Praha Müller 1942. Dřevoryty J. Kočí. Nestr. Ex. 143/300. Dřev. sign. *Podpis* Popera. Orig. ppl. vazba. *Sáňka 4572*. **300,-**

334. PREISSIG, Vojtěch: Dopisy z Ameriky. Praha Monografia exlibris 1945. Portrét V. P. podúe posmrtné masky Arno **Nauman**. Písmem V. P. vytiskla Státní tiskárna. 33 s. Orig. ppl. vazba. *Sáňka 6804*. **200,-**

335. PROCHÁZKA, F. S.: Mistr Jan Hus. Praha Česká graf. unie 1921. Ob. a vyzd. Josef **Wenig**. 55 s. Orig. pap. vazba **180,-**

336. PRZYBYSZEWSKI, Stanislav: Černá mše. Totenmesse. Praha Hanačík 1919. Titul Otakar **Hanačík**. 69 s. Ppl. vazba **400,-**

337. REYNEK, Bohuslav: Had na sněhu. Petrkov Reynek 1924. Ob. Josef **Čapek**. 38 s. Sešity poesie sv. 4. 120 ex. Orig. brož. **1 500,-**

338. RENAUD, Suzanne: Allez de Cendre - Křídla z popele. Kroměříž Magnificat 1941. Orig. lept Bohuslav **Reynek**. Nestr. Plkž. vazba / J. Rejman?/, orig. ob. přívaz. *Sáňka 4671*. **600,-**

339. RÉGNIER, Henri de: Básně. Praha Moderní revue 1917. KMR sv. 62. Vyzd. orig. dřevoryty Miloš **Klicman**. 30 s. Orig. pap. vazba. *Sáňka 119*. **400,-**

340. RILKE, R. M. : Píseň olásce a smrti korneta Kryštofa Rilke. Praha Svoboda a Solař 1927. Vyzd. a upr. Svatopluk **Klír**. 40 s. Ex. 662/1000 Orig. brož. *Sáňka 1955*. **120,-**

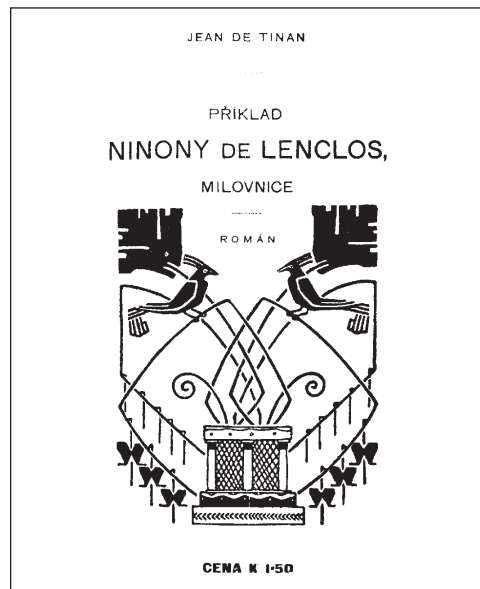

347. V. H. Brunner

341. RIMBAUD, J. A. : Záblesky. Básně prosou. Praha Neumannová 1918. KDA. Ob. a vyzd. Josef **Marek**. 86 s. Orig. brož., opraveno ve hřbetě. **100,-**

342. RODENBACH, Georges: Ve vyhnanství. Praha Neumannová 1913. KDA. Titul a upr. Miloš **Klieman**. 108 s. Látková vazba s koženým štítkem A. Malík. *Krásný tisk. Sážka 618.* **600,-**

343. /Spolek českých bibliofilů/ Jedenáctá soutěž SČB. Nejkrásnější knihy roku 1938 a 1939. Praha SČB 1939. Upr. Method **Kaláb**. Titul Karel **Svolinský**. Vytiskla Průmyslová tiskárna. 13 textů, XXVII příloh. Orig. brož. v ochr. pouzdrě. *Sážka 3500.* **240,-**

344. SPILKA, Josef: Jehelníček. Užhorod Spilka 1929. Ob. linoryt Richard **Lander**. Epigramy na literáty a výtvarníky. Orig. brož. **200,-**

345. THEER, Otakar: Všem u navzdory. Básně. Praha Borový 1916. Zlatokvět. Vazba, předsádka a upr. Method **Kaláb**. 66 s. Orig. cpl. vazba A. **Jelínek. Sážka 298.** **240,-**

346. TINAN, Jean de: Příklad Ninony de Lenclos, milovnice. Praha Neumannová 1905. KDA. Ob. a upr. V. H. **Brunner**. 68 s. Plperg. vazba, orig. ob. příváz. *Zásadní Brunnerova obálka.* **500,-**

347. TLAMICH, Zdeněk: Mladé hlavy. Hrst veršů. Praha Grosman a Svoboda 1907. Front. T. F. **Šimon**. 46 s. Orig. brož. **300,-**

348. VÁCHAL, Josef: Malíř na frontě. Soča a Itálie 1917 – 1918. Praha Macková 1929. Ob. 42 orig. dřev. a 1 orig. lino. Josef **Váchal**. 403 s. Ex. 111/457. Nerozřez. *Podpis* Váchala v tiráži. Orig. brož. *Sážka 2108* **3. 600,-**

349. VALENTA, Edvard: Trh před svatým Mikulášem. Plzeň Žikeš 1927. Front. ruč. kolor. dřevoryt Karel **Živný**. Upr. Karel **Dyrynk**, vytiskla Státní tiskárna. 175 ex. Orig. brož. Tento ex. věnován rukopisem Žikeše Vojtěchu **Preissigovi. Sážka 2093.** **400,-**

350. VALERY, Paul: Palma. Petrkov Reynek 1927. Ob. a dřev. R. S. **Bechetoille**. Sešity poesie sv. 7. Nestr. 120 ex. *Podpis* Reynek. Orig. brož. *Sážka 2098.* **300,-**

351. VRCHLICKÝ, Jaroslav: Eklogy a písně. Praha Růžička b. d. Vyzd. orig. dřev. František **Kobliha**. Nestr. Nerozřez. Orig. brož. *Sážka 668.* **240,-**

352. WHITMAN, Walt: Salut au monde. New York Random House 1930. Kresby, upr. a písmo Vojtěch **Preissig**. Vytiskla Státní tiskárna v Praze. 25 s. Ex. X/390. *Podpis* Preissig. Orig. pap. vazba v ochr. pouzdrě. **7 000,-**

353. ZELENKA F. M. : Zapadlé cesty. Verše. Praha Stivín 1901. Upr. anonym. 54 s. *Dedikace* Zelenka. Orig. brož. **180,-**

354. ZEYER, Julius: Kronika o svatém Brandanu. Praha Valečka 1893. 117 s. Ckž. vazba L. **Bradáč. Dedikace** Táborskému Zeyer. **400,-**

355. ZÍBRT, Čeněk: Z dějin českého knihtiskařství. Mladá Boleslav Hejda & Zbroj 1939. Upr. Josef Mrkvička. 140 s. Volné archy orig. pap. krabici. *Sážka 5475.* **400,-**

356. ZIKOVÁ, Luisa: Spodní proudy. Praha Moderní revue 1896. KMR sv. 6. 33 s. Orig. brož., poškoz. *Velmi vzácný svazček Knihovny Moderní revue.* **400,-**

VIII. Erotika – Erotic

357. FALGÁS, Louis Garcia: Ex libris Joan Baucius. Nedat. Orig. lept s akvatintou 150 x 100. sign. v desce **400,-**

358. VODRÁŽKA, Jaroslav: Ex libris Jar. Černý. 1947. Orig. lept 60 x 50. Nesign. **200,-**

359. PAVELKA, František: Bez názvu. /Sedící žena/. Nedat. Orig. suchá jehla 63 x 50. Sign. tužkou PD. Paspart. **450,-**

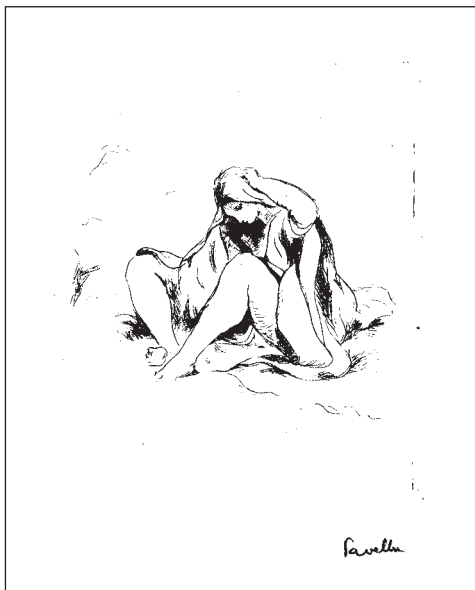

359. F. Pavelka

360. 3 fotomontážní Ex libris K. J. Obrátla. Nedat. 130 x 175, 160 x 115, 140 x 100. Nesign. /Spoužitím foto Funkeho/. Paspart. **450,-**

361. SKRBEK, Jaroslav. Bez názvu. /Ženský akt sedící na židli/. 1911. Orig. lept. 240 x 195. Sign. tužkou PD. Paspart. rám., zaskl. **3 000,-**

362. ŠVABINSKÝ, Max: Bez názvu. /Ženský akt s kyticí/. 1931. Orig. litografie 270 x 200. Sign. v desce LD. Paspart. **600,-**

363. RUŽIČKA, Antonín: Bez názvu. /Ženský akr/. 1940. Kresba rudkou 290 x 210. Sign. PD. Paspart. *Toman II.*, 383 -4. **700,-**

364. BAUCH, Jan: „Zamilovaná dvojčata.“ 60. léta. Barev. komb. technika /akvarel, tempera, kvaš/ 90 x 110. Sign. „B“ zašifrována do kresby LD. Zaskl. **5 000,-**

365. BAUCH, Jan: „Á la vache.“ 60. léta. Barev. komb. technika /akvarel, tempera, kvaš/ 110 x 90. Sign. „B“, zašifrována do kresby, PD. Zaskl. **5 000,-**

366. BAUCH, Jan: „Pocit nadvlády“ 60. léta. Barev. komb. technika /akvarel,

tempera, kvaš/ 111 x 90. Sign. „B“ zašifrována v kresbě. Zaskl. **5 000,-**

367. Konvolut 5 foto pohlednic „Za vraty“. 135 x 90, Značeno PD A. V. Paris. Dvě osoby v secesním oblečení, vznik asi pozdější. **180,-**

368. Konvolut 4 fotografií na kartonu – erotické motivy. 90 x 160. Ateliér neuveden, asi začátek XX. století. Na každé foto stejný motiv ženy dvakrát. **800,-**

369. OVIDIUS NASO, Publius: Umění milovati. Praha Odeon 1969. Ob. a ilustr. Ota Janeček. 140 s. Váz. v orig. ob. **140,-**

370. ARETINO, Pietro: Rozkošnické sonety. Praha Kulturně – historických a literárních kuriosit /Obrátil/ 1928. Vyzd. otisky pův. dřevorytů ze XVI. stol. 89 s. Ex. 27/30 na simlijapanu. Orig. clperg. vazba. *Krásný přednostní ex.* **1 500,-**

371. ARETINO, Pietro: Život kajnic. Praha Štyrský – Ed. 69 b. d. Kresby Toyen. 79 s. Ex. 127/200. orig. brož. *Intaktní svazek Edice 69.* **2 400,-**

372. BANDELLO, Mateo: Milostné novely. Praha knihovna „Grafikony“ 1921. Vyzd. a upr. Vladimír Röhling. 134 s. Ex. 20/300. Orig. cpl. vazba. **400,-**

373. Combucha. Praha vydav. neuveden 1927. Autor ani výtvarník /vyzdob. 8 kresbami/ neuveden. Nestr., tištěno po jedné straně. orig. brož. *Sánka 1314.* **300,-**

374. Hic et hec čili umění měniti požitky lásky a rozkoše dle učení D. P. jesuitů a jejich žáků. Praha Soukromý kruh českých bibliofilů a sběratelů 1933. Vyzd. reprodu. 11 litografií A. Deverias. 185 s. Vydáno v nepatrném počtu výtisků. Orig. brož. *Zřídka se vyskytující erotikum* **1 800,-**

375. CAYLUS, Philippe Graf: Kutscher Wilhelm. Rokoschwanke aus der Umwelt des Stalles. Zollikon-Zürich Amalthea verlag 1918. Bilden von

Franz von **Bayros**. 79 s. Ex. č. IX z ručně kolor. kresbami. **Podpisy** autora předmluvy a F. von Bayroa. Orig. cplerg. vazba. *Very rare, hand coloured copy.* 7 000,-

376. BALZAC, Honoré de: Šprýmovné povídky. Praha Plamja 1931. Vyzd. K. R. Schönborn. 238 s. Orig. cpl. vazba 120,-

377. MAUPASSANT, Guy de: Neteře paní plukovníkové. Praha soukromý tisk /Obrátil/ 1930. Ilustr. Franz von Bayros. 219 s. Ex. 125/300. Orig. brož. 400,-

378. SWINBURNE, Charles A.: Flossie, patnáctiletá Venuše. Praha soukromý tisk /Obrátil/ 1933. 70 s. Ex. 15/100 na japonu. Orig. brož. *Autor, básník Swinburne je na titulu uveden jako „jeden, jenž rozkošnou bohyni znal a na jejím oltáři obětoval“.* 400,-

379. GAUTIER, Judith: Princezny lásky. Román o japonských kurtisánách. Praha Neumannová b. d. Knihy dobrých autorů. Upr. Svatopluk Klír. 85 s. Cpl. vazba 120,-

380. ARETZ, Kurt Paul: Napoleons letzte Freundin. Sankt Helena-Erinnerungen der Betsy Balcombe. München u. Leipzig Müller 1919. 17 Abbildungen. 280 s. Orig. plperg. vazba 1 000,-

381. Dopis markýze z Gramontu paní vévodkyni z Richelieu. Olomouc soukr. tisk 1911. /Spr. je tisk vydán později a jinde/. 27 s. Orig. brož. 200,-

382. SCHNITZLER, Arthur: Rej. Praha Kotík 1921. Deset milostných dialogů. 94 s. Ppl. vazba 300,-

383. ROYER, L. CH. : Lásky na ostrově Port-Cros. Praha Odeon 1938. Kresby Toyen. 215 s. Orig. cpl. vazba 240,-

384. SADE, markýz de: Zoloe a její dvě společnice neboli několik týdnů života tří hezkých žen. Praha Odeon 1927. Bibliof. ed. odeon. Ob. a vyzd. Otakar

Mrkvička. 75 s. Ex. 30/500. Orig. brož., mír. poškoz. 300,-

385. SADE, markýz de: Justina čili Prokletí cnosti. Praha Štýrský 1932. Edice 69. Vyzd. 5 kresbami Toyen. 128 s. Ex. 164/200. Orig. brož. *Good condition, important.* 10 000,-

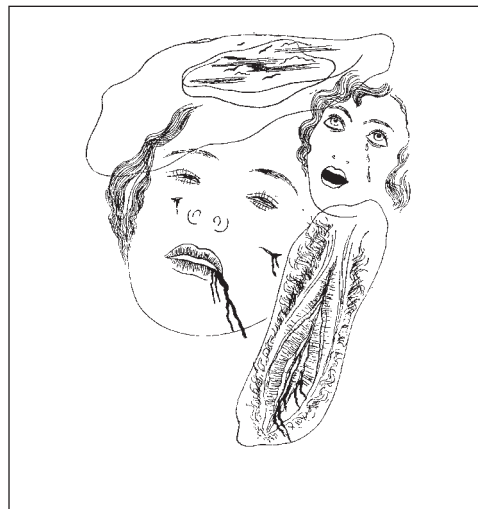

385. Toyen

386. SADE, markýz de: Leonora a Klementina. Praha Kozel 1936. Front. reprod. starého dřev. 155 s. Orig. brož. 400,-

387. Erotická revue roč. II. Praha Štýrský 1932. Edice 69. Vyzd. kresbami různých autorů – mj. Toyen, Bidlo, Brunner. 132 s. Volné listy v orig. přebalu Ex. 191/250. *V tomto exempláři nahrazeny strany 85-100 kopií.* 2 000,-

388. Něžné epigramy lesbičanky Cydny. Praha soukr. tisk. /J. Picka/ 1929. Front. anonym. 41 s. Ex. III/50. Orig. brož. *Vzácný tisk.* 800,-

389. Neúprosná kurtizána. Pohádka hindostanská. Praha Neumann 1930. Knižky pro potěšení. Vyzd. ručně kolorovanými kresbami Emil Rabenstein. /front. signován/. 44 s. Vytiskla Státní tiskárna. Clkž. vazba s vykládáním. /A. Tvrký?/. Ex. XXVI/50. V ochr. pouzdrě. *Nádherná knížka.* 3 000,-

390. LEMORT, Henry: Visions Erotiques. Wien Gesellschaft österreichischen Bibliophilen 1908. Einleitung von Sig. von Eggh. 20 Abb. Henry Lemort. Orig. brož. **3 600,-**

391. HRUŠKA, Emmerich A.: Pošklebky satyrový. Verše erotické. Praha Hůrka 1921. Ob. a linolea Emmerich A. Hruška. 31 s. Orig. brož. **300,-**

392. MUSSET, Alfred de: Prokletá. Praha soukr. tisk b. d. Vyzd. reprod. leptů Deverius. 54 s. Ex. 31/200. Ve volných listech **240,-**

393. Moje svatební noc. Dopis přítelkyni. Praha Stříbrná edice b. d. Ilustr. anonym. 54 s. Ex. 11 z nepatrného počtu. orig. cpl. vazba v ochr. pouzdře. *Velmi dobrý stav.* **600,-**

394. TRŠICKÝ, Karel: Třetí umělých ňader. Praha Odeon /v komisi/ 1928. Ob. fotomont Karel Tršický. 96 s. Orig. brož. **200,-**

395. Rajcovačky naší Kačky. Pornografické verše-parodie. Praha Lácha b. d. Napsal a ilustroval V. /spr. František Voborský/. Ob., titul a 17 ručně kolor. kreseb. 37 s. Ex. II/10. Orig. brož. *Sáňka 4649 – kolor. se newádí. Tento precisně kolor. Rarita.* **5 000,-**

396. Erotika venkova. Místo vyd. neuved. Fénix b. d. text Ohe, kresby Leo. Nestr. Ex. 74/88. Orig. brož., poškoz. po-mačkáním. **300,-**

IX. Místopis – Region Studies

397. Upomínka na národopisnou výstavu československou v Praze 1895. Alšovy ilustrace národních písní. Praha Ústř. Matice škol. 1895. Kresby Mikoláš Aleš. Nestr. Pap. vazba **200,-**

398. V. Mašek – První pražská umělecká slévárna Praha-Karlín. Ukázka některých prací . VI. nákl. 1903. Foto vyobr. 72 s. Orig. cpl. vazba. *Přední deska se secesní výzdobou.* **500,-**

399. R. Smíchovský– První odborný závod pro zřizování ústavů grafických Praha-Terst– Budapešť. Cenník s vyobrazením. 1. / Tiskařské stroje a příslušenství– 119 s. 2. / Náradí a pomůcky pro litografii -100 s. 3/. Potřeby pro knihaře– 120 s. 2 barev. přílohy a tlačený seces. titulní list. Orig. cpl. vazba. *Výborný stav.* **1 200,-**

400. Der ANNAHOF in Wort und Bild. Eine Monographie des Hauses A. Haase in Prag. Prag Haase 1908. Buchschmuck R. Teschner. Foto vyobr. 73 s. Orig. cpl. vazba, mír. zašpiněna **800,-**

401. Prag– Smichow Aktien-Gesellschaft für Metallwaren-Industrie. Obrazový katalog výrobků 1908. / Domáci, kuchyňské a toaletní potřeby, hračky. / 394 s. Orig. cpl. vazba poškoz., titulní list ušpiněn. **1 000,-**

402. Pražská obecní plynárna v Michli. Bez nakl. údajů /20. léta/. Text, foto vyobr. stavby, zařízení a budov, soupis zúčastněných firem. Nestr. Orig. brož. **800,-**

403. LEŠER, Václav: Adresář královského hlavního města Prahy a sousedních obcí, Bubenče, Holešovic-Buben, Karlína, Smíchova, Král. Vinohradů a Žižkova. Praha Obec hl. města 1884. Str. průběžně. Orig. cpl. vazba, poškoz. hřbet, titulní list popsán a orazítkován **800,-**

404. ERBEN, Josef: Poměry příbytečné v král. hl. městě Praze... . zejména v Karlíně, na Smíchově, na Král. Vinohradech a v Žižkově... ze dne 31. 12. 1890. Praha Statistická komise 1895. Statistické přehledy, tabulky, barev. litogr. grafy, 297 s. Orig. cpl. vazba **280,-**

405. SOUKUP, Jiří: Pražské mosty. Studie se zřetelem na současné podniky. Praha Weinfurter 1904. 78 s. 33 foto vyobr. Orig. brož. **200,-**

406. PUDR, Jaroslav: Stavební vývoj Holešovic-Buben. Od počátku století až do světové války. Praha Orbis 1945. 16 foto, 6 příloh, 29 s. Orig. brož. **240,-**

407. Konvolut 3 svazků:

HRUŠKA, E. A. : Romantické Olšany. Reportáže o hřbitově, hrobech a mrtvých. Praha Zrůbecký 1940. Kresby a foto autor. 237 s. část. nerozřez. Orig. brož.

KUTTAN, Karel V. : Nápisý náhrobní. Sbírnka vhodných nápisů na pomníky rodičům, příbuzným... Praha Knapp b. d. 57 s. Orig. brož.

ALMER, Jan: O potřebě úpravy pražských hřbitovů. Praha Obec hl. města 1928. 30 s. Text z větší části studován a podtrhán. Orig. brož. 3 sv. **200,-**

408. KACHNÍK, Josef: Výtvarné umění chrámové a hřbitovní. Črty ethicko-estetické. Velehrad Cyrilo-Methodějský spolek 1923. 192 s. Orig. brož. **300,-**

409. KOMÁREK, František: Paměti panství a farní osady Budenické. Praha nákl. vlastní 1911. 170 s. Orig. brož. **200,-**

410. Dopravní místopisný lexikon Československé republiky. Praha Ministerstvo pošt 1928. 873 s. Orig. plkž. vazba **600,-**

411. Náchodsko. Náchod Spořitelna městská 1933. Red. Dr. Václav Fryček. Reprezentativní publikace vydaná k sedmdesátinám Cyrila Bartoně-Dobenína. Kultura, osobnosti, památky, příroda. Barev. i čb. vyobr. 335 s. Orig. cpl. vazba **380,-**

412. ZÁSTĚRA, Karel: Skutč a okolí. Kulturní a jiné obrázky z Českého východu. Skutč Občanská beseda 1896. 2 obr. přílohy. 240 s. Dobová ppl. vazba **300,-**

413. VRBA, Jan: Domažlice a Chodsko. Louny Fastr 1926. Vyzd. čb. a barev. reprodu. Václav Malý a Jaroslav Šetelík. 70 s. Cpl. vazba **200,-**

414. SLAVÍK, Jaroslav R. : Cheb křížovatka světa. Cheb Místní rada osvěty 1948. Fotografie autor. 63 s. Orig. brož. **300,-**



405. *Pražské mosty*

415. SLAVÍK, Jaroslav R.: Chebská zrada 1918 -1938. Cheb Místní osvětová rada 1948. Vyzd. fotografiemi. 70 s. Orig. brož. **200,-**

416. Babiččino údolí. 12 fotograf. snímků nejkrásnějších míst, kde se odehrál děj „Babičky“. Praha Kočí 1906. Ob. a upr. anonym. Foto Karel Zelený. Nestr. Orig. brož. *Zajímavá úprava.* **360,-**

417. ŠTĚRBA, Cyril: Z paměti města Josefova. Od doby praehistorické až do samostatnosti státu československého. Josefov Večeřa 1926. Vyzd. foto. 304 s. Ppl. vazba **240,-**

418. ŠORM, Antonín - KRAJČA, Antonín: Mariánské sloupy v Čechách a na Moravě. Příspěvky ke studiu barokní kultury. Praha Daněk 1939. Foto vyobr. 302 s. Ppl. vazba. *Vzácné.* **600,-**

419. KYBALOVÁ, Ludmila: Pražské zvony. Praha NČVU 1958. Kresby a foto. 190 s. Váz. v orig. ob. **360,-**

420. KRÁL, Jiří: Kde se rozkládal Vyšehrad? Studie historicko anthropogeografická. Nový Bydžov Janata 1947. 19 náčrtů a vyobr. 206 s. Nerozřez. Orig. brož. **400,-**

421. VOJTĚCH, Augustin: Praha Kamenný sen. Praha Toužimský a Moravec 1940 a 1941.
– Praha románská gotická a renaissanční, 187s.
– Praha v září baroka, 169 s.
Foto přílohy PPl. vazby v orig. ob. 2 sv. **240,-**

422. KAFKA, Josef: Praha královská. Umělecké album Král. hlav. města Prahy. B. d. 20 s. textu, 18 foto tabulí – použito fotografií firmy J. Eckert. *V secesním ornamentu poskládané fotoobrazy i z okrajových částí Prahy. Velmi zajímavé.* **1 000,-**

X. Varia

423. Slezsko, český stát a česká kultura. Cyklus přednášek pořádaný Masarykovou universitou v Brně. Opava Matice opavská 1946. 205 s. Cpl. vazba **200,-**

424. HOLEČEK, Josef: Česká šlechta. Výklady časové i historické. Praha Českomoravské podniky tiskařské 1918. 169 s. Orig. brož. **140,-**

425. /Salus, Hugo/ Konvolut 3 svazků
– **Gedichte** München Langen 1921. Zeichnung von Max Švabinský. 108 s. Orig. cpl. vazba
– **Neue Carben.** München Langen 1904. 111 s. Orig. cpl. vazba
– **Die Blumenschale.** München Langen 1908. 104 s. Orig. cpl. vazba. 3 sv. **800,-**

426. BROD, Max: Heidentum Christentum Judentum I,-II. Ein Bekenntnis Buch. München Wolff 1921. E. 318 + 353 s. Orig. brož. v orig. přebalech, /přebaly poškoz./ **800,-**

427. PICK, Otto: Spielende Kinder. Prag Orbis 1928. **Dedikace** autora P. Leppinovi dat. 22. XII. 1928. 11 s. Ex. 36/100. Orig. brož., ob. mír. poškoz. **500,-**

428. PICK, Otto: Básně. Svatý Kopeček Babler 1931. Edice Hlasy. Datovaná **dedikace** autora s kresbičkou. 35 s. Ex. 155/500. Orig. brož. **400,-**

429. Mac, CALLUM, T. W.: Englisch perfekt! Zürich u. Leipzig Rascher Verlag 1938. Ob. Walter Trier. Ilustr. Tibor Gergely. 194 s. Orig. brož., mír. poškoz. **600,-**

430. MUNELES, Otto: Bibliografický přehled židovské Prahy. Praha Stát. židovské museum v Praze 1952. Foto vyobr. 562 s. Ppl. vazba, orig. ob. veváz. **400,-**

431. Prague Ghetto in the renaissance period. Jewish monuments in Bohemia and Moravia vol. 4. Prague 1965. Text, čb. a barev. vyobr. 127 s. Váz. v orig. ob. **240,-**

432. HIRSCH, I. : Majmonides, osobnost a dílo. Praha Ballenberger 1935. 26 s. Ex. 58/350 červený a černý tisk na ruč. papíře. V orig. kart. deskách. **360,-**

433. Apokalyptická literatura židovská. Kladno Šnajdr 1923. Překlad a výklad ThPhDr F. Kovář. 262 s. Orig. pap. vazba **400,-**

434. ONDROUCH, Vojtěch Dr. : Po stopách židovské diaspory. Příspěvek k dějinám židovské diaspory v Egyptě v 6-5 stol. př. Kr. Bratislava Filosof. fakulta university Komenského 1930. 101 s, 1 mapa. Orig. brož. **240,-**

435. LEROY-BEAULIEU, Anatole: Israel mezi národy. Praha Ballenberger 1894. 264 s. Ppl. vazba **200,-**

436. VALENTOVÁ, Míla: Jehova a mamon. Utopistický román ze židovského života. Bez nakl. údajů, tisk „Novina“ Mukačevo. 127 s. Orig. brož. **300,-**

- 437. FRITSCH, Theodor: Beweis-Material gegen Jahwe.** Leipzig Hammer Verlag 1913. 262 s. Orig. cpl. vazba **400,-**
- 438. TAUŠ, Karel: Román žida Hilsnera.** Brno Moravia Press 1930. Ob. J. Tišňovský. Il. J. Gris aa J. Ondra. 149 s. Ppl. vazba, orig. ob. veváz. **200,-**
- 439. RYCHNOVSKÝ, Ernst: Masaryk a židovství.** Praha Mars 1931. 19 il. foto, 2 rukopisné ukázky. 332 s. Orig. cpl. vazba **300,-**
- 440. Konvolut 2 svazků**
LICHTWITZ, H. : Dějiny cionistického hnutí. Předmluva Viktor Fischl. Praha Židovský národní fond 1937. 142 s. Orig. brož. **240,-**
Weizmann, Chajim: Právo na domovinu. Těsnopisná zpráva o svědecké výpovědi Dra Chajima Weizmanna před královskou komisí 25. 11. 1936 v Jerusalemě. Praha Sionistické obvod. sdružení 1936. 31 s. Orig. brož. **240,-**
- 441. RÉLINK, Karel: Spása světa.** Úvahy z denníku pravého humanisty s 20ti celostrannými kresbami. Praha Schořík 1926. 86s. Orig. brož. **600,-**
- 442. RÉLINK, Karel: Židovské zrcadlo.** Žid podle Talmudu. Praha Vlastenecká akce 1939. Vyzd. 42 kresbami Karel Rélink. Nestr. Druhé, cenzurou nezkrácené vydání. Orig. brož. *Velmi dobrý stav.* **800,-**
- 443. Der Babylonische Talmud in Auswahl.** Berlin Brandusche Verlagsbuchhandlung /1925/. 580 s, Orig. cpl. vazba **300,-**
- 444. ELIÁŠ, Oldřich: Golem.** Historická studie na podkladě okkultním. Knihovna Sfingy sv. 60. Praha Sfinx 1924. 97 s. Cpl. vazba. **180,-**
- 445. Das Buch Jezira.** Das grosse Buch der Bücher Moses... Älteste Kabbalistische Urkunde der Hebräer. Kabbala denudata. Obsahuje 40 magických grimoárů. 208 s. Dále připojeno:
- **Doctoris Johannis Fausti** sogenanter **Mannual-Höllenzwang 1524.** 129 s.
- **Das Wahrhaftige heilige Christoph-Gebet.** 128 s.
- **Das Geheimniss der heiligen Gertrudis 1508.** 144 s.
Vše v jenom svazků, pap. vazba, *Das Buch Jezira na titulu 7 pečeti, mnoho nákresů magických symbolů. Významné dílo.* **2 000,-**
- 446. /Kyvadlová magie/ Glahn's Pendel- Bücherei.** Memmingen Uranus 1936. 6 děl svázaných v 1 svazku. Opatřeno mnoha přílohami. Str. každé dílo zvlášť. Svazek obsahuje:
- **Der Gebrauch des Pendels**, 111s,
Metall, Mineral und Pflanze. 108 s.,
Natürliche Kräfte in Strahlungen 92 s.,
Seele und Geist 160 s.,
Der Körper, Krankheit und Heilmittel 164 s.,
Radio des Geistes. Magie der Symbole. Der spirituelle Pendel. 124 s. Vše v 1 svazku, orig. cpl. vazba. *Velmi zajímavé.* **600,-**
- 447. MIKUŠKA, V. : Fysikální mediu-mita.** Přehled vědeckých badání v době nové. Tři významná fysikální media v době přítomné. Praha Sfinx 1923. Kresby a foto vyobr. 145 s. Orig. brož., foto ob. mír. poškoz. **300,-**
- 448. SAINT-MARTIN, Claude de: Každý sám sobě prorokem.** Kniha o věšteckém umění. Sibylina orákula. Praha Ilustr. týd. zpravodaj 1937. 121 s. Brož. mír. poškoz. **300,-**
- 449. LOSKOT, Fr. : O indexech zakázaných knih.** Index římský a indexy české. Praha Volná Myšlenka 1911. 57 s. Orig. brož. **280,-**
- 450. Reklamní poutač Hortensia - voňavky.** Barev. plakát na kartonu 310x200. **300,-**
- 451. Reklamní poutač Peggy - kosmetika.** Barev. plakát nalepený na kartonu 390x275. **400,-**

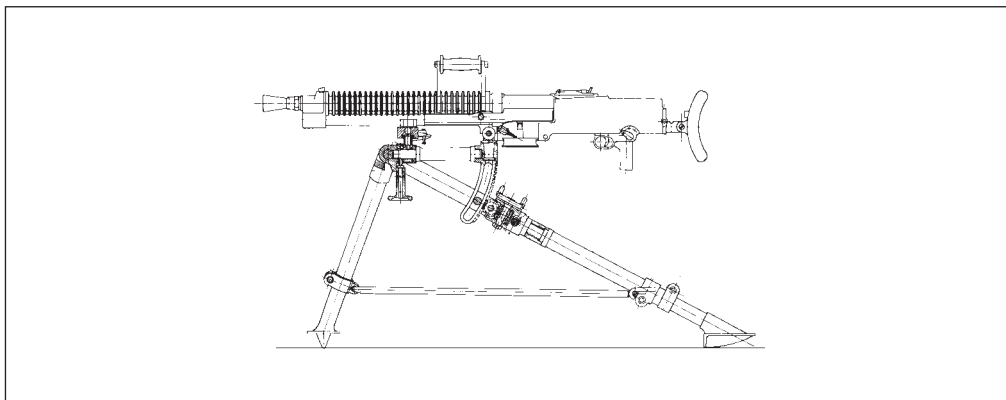

453. Zbrojovka Praga

452. Vydra & Bohuslav Praha. Obrazový nabídkový katalog 1936. /Papírové zboží, potravinářské stroje a přístroje, nádobí, pomůcky pro cukráře./ 75 s. Orig. cpl. vazba **240,-**

453. Zbrojovka Praga. Lehký kulomet „Praga 1 – 23“ a těžký kulomet „Praga vzor 24.“ 20 s. textu, vyobr. orig. foto, ke vzoru 24 nákres. O cpl. vazba **500,-**

454. (Prospekt) Die Flotte der Holland - Amerika. line. Rotterdam - New York soukr. tisk b. d. S foto lodí a interiérů. Nestr. Orig. brož. **400,-**

455. (Prospekt) American Heating. Praha soukr. tisk 1929. Řada vyobr. amerických kamen. 16 s. Orig. brož. **500,-**

Konec aukce
Prosíme, zapravte své závazky.



*Přejeme všem krásné prožití
svátků vánočních a vše nejlepší
do roku 2001.*

*Merry Christmas
and Happy New Year.*

15. aukce (19. května 2000) – dosažené ceny

1	200	44	850	80	360	112	360	146	2.800	179	1.600	224	300	258	200	301	7.500	346	1.000	387	120
2	140	46	550	81	320	113	240	148	5.500	180	900	225	120	259	320	302	300	347	1.000	388	300
8	1.700	47	1.100	82	400	114	300	149	500	181	1.100	226	600	260	4.500	303	360	348	1.100	389	200
10	900	48	1.200	83	300	115	900	150	1.600	182	10.000	227	800	261	200	306	300	349	360	390	200
11	600	49	850	84	160	116	400	151	1.600	183	200	228	600	262	3.900	308	160	353	550	391	200
12	240	50	240	85	260	117	750	152	1.400	185	5.000	229	5.000	263	3.200	310	900	354	300	392	500
14	1.700	51	500	86	1.700	118	700	153	850	187	160	230	850	264	1.600	311	160	357	300	393	6.500
15	1.600	52	4.500	87	2.800	120	1.000	154	5.000	188	1.200	231	3.000	265	240	312	3.100	359	320	395	600
16	500	54	220	88	3.900	121	450	155	5.000	189	320	232	850	266	700	313	320	361	550	397	500
17	600	55	2.100	89	200	122	850	156	240	190	1.100	233	1.100	269	3.100	314	900	363	200	399	1.500
19	1.600	56	550	90	600	123	400	157	1.100	191	500	234	1.100	271	300	315	240	364	200	400	1.200
20	300	57	160	91	200	124	1.300	158	1.100	197	360	235	900	272	5.000	316	600	365	400	401	400
21	380	58	200	92	500	125	450	159	2.300	198	360	236	1.500	273	3.100	318	240	366	600	402	400
22	100	59	160	93	500	127	550	160	1.200	201	500	237	1.600	274	750	319	300	367	4.000	403	500
23	200	60	750	94	550	128	220	161	3.100	202	1.700	238	1.600	275	550	320	3.600	368	800	404	400
24	220	61	850	95	300	129	300	162	850	203	2.200	239	850	276	600	321	450	369	750	405	900
25	140	62	3.500	96	17.000	130	1.100	163	1.400	204	400	240	1.200	278	200	322	1.300	371	300	406	180
26	100	64	650	98	450	131	650	164	300	205	300	241	3.200	279	38.000	323	800	372	500	407	800
27	900	65	400	100	1.500	132	750	165	2.400	207	300	242	3.500	281	3.100	324	5.000	374	750	408	240
28	300	66	260	101	3.000	133	850	166	1.900	208	240	243	1.200	282	340	326	1.800	375	1.200	411	360
29	850	67	3.500	102	1.500	135	200	168	950	209	200	244	2.200	287	360	328	1.500	376	1.300	412	300
31	900	69	1.100	103	500	136	280	169	950	210	240	246	5.500	288	300	329	13.000	377	800	413	600
33	140	71	400	104	2.900	137	1.300	170	200	211	500	247	14.000	289	1.100	332	10.200	378	600	414	5.500
35	900	72	180	105	500	138	4.500	171	3.600	212	80	248	7.000	291	1.000	335	700	379	1.900	416	1.100
37	900	73	2.700	106	240	139	450	172	400	213	2.000	251	1.000	293	140	336	400	380	1.100	417	1.000
38	550	74	500	107	360	140	300	174	700	214	360	253	300	294	950	337	220	381	900		
40	3.300	75	700	108	500	141	240	175	650	217	500	254	1.100	295	3.400	338	1.500	382	260		
41	1.000	76	1.100	109	140	143	2.000	176	3.300	219	1.300	255	100	297	140	339	700	383	1.400		
42	200	78	450	110	450	144	180	177	1.700	220	340	256	1.000	298	180	340	1.400	384	850		
43	1.700	79	650	111	5.000	145	400	178	1.900	223	1.500	257	360	300	2.300	341	1.700	386	240		

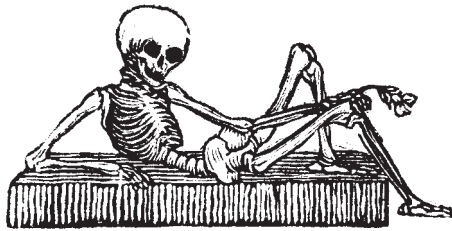

*Na obálce kresba Vojtěcha Preissiga ke knize V. Dyka
Hučí jez... (pol. 15)*

*Výběr provedl a katalog zpracoval JUDr. Vilém Trmal
Grafická úprava: Informica
Tisk: PeMa*

NEPRODEJNÉ